

# LTM 1170NX

リープヘル製  
オールテレーンクレーン

Technical Data

メインブーム  
62m

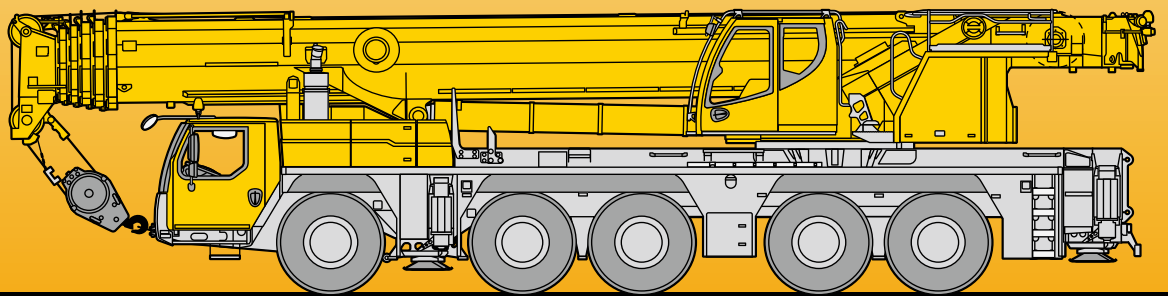

# LIEBHERR

## クレーン部主仕様

吊上荷重	荷重	160ton
	半径	3m
メインブーム	最小長さ	13.1m
	最大長さ	62m
補助ジブ	油圧チルトジブ	10.8m, 19m
メインブーム伸縮段数		6段
カウンターウエイト (最大)		54ton
主巻ウインチ	ラインプル力	9.3ton
	巻上速度	0 - 134m/min
補巻ウインチ	ラインプル力	9.3ton
	巻上速度	0 - 134m/min
最大地上揚程	メインブーム	61m
	補助ジブ	80m
旋回速度		0 - 1.2rpm
起伏速度 (82度まで)		約65秒
ブーム伸長速度 (13.1~62m)		約400秒
主巻ロープ	ロープ径	21mm
	ロープ長さ	295m
補巻ロープ	ロープ径	21mm
	ロープ長さ	295m

## フック仕様

容量 (ton)	シーブ数
146	9
86	5
61.6	3
27.2	1
9.2	—

フックはオプション設定  
ですので表の中から選  
びください。



## 特徴

### ■ コントロール

ジョイスティックタイプの操作レバー (自動復帰式のユニバーサルコントローラ) により電気式パイロットコントロールされます。

### ■ 油圧駆動装置

ウインチ回路には圧力補償付流量調整弁を有し、また、自動出力調整装置付油圧ポンプにより駆動されます。

### ■ 安全装置および指示計

LICCON II (リーコンII) 過負荷防止計が装備され、吊上げ総荷重、作業半径、ブーム長さ、揚程、アウトリガー反力などがデジタルで表示されます。

過巻防止装置、ドラム回転計、過巻出し防止装置、油圧安全弁、油圧システム保護用安全バルブが装備されています。

クレーン部キャabinを20度までチルトする事ができます。

### ■ Vario Base対応

アウトリガー異張出し。(オプション)

### ■ Vario Ballast対応

2種類の後端半径を持ち、必要能力や後端制限に合わせカウンターウエイトの引き上げを行う操作。(オプション)

## カウンターウエイト

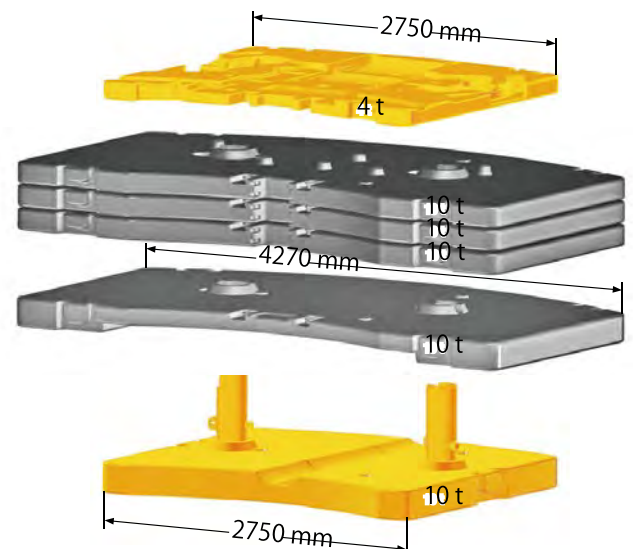

計：54t

## キャリア部主仕様

軸数	5
最高速度	80km/h
総輪数	10
定員	2名
タイヤ	14.00 R25 (385/95 R25)
登坂能力* (低速切換時)	約32°
最小回転半径	11.0m/9.57m

\*登坂時の路面状況により、能力も多少異なります。

## エンジン仕様

メーカー名	リープヘル社製
冷却方式	水冷
シリンダー数	6
出力	400kw(544HP)
最大トルク	2516Nm
燃料タンク	約750 ℓ

## 走行速度

	
	12 / R2
	4 / R2

## 駆動部

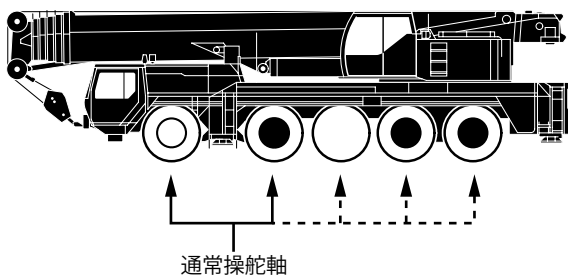

※第3、4、5軸は、第1、2軸と独立して操舵可能。  
(リアステアリング操作)

30 km/h以下：1、2軸及び、3、4、5軸が電氣的に操舵。

30 km/h以上：3、4軸が直進に固定。

60 km/h以上：さらに5軸が直進に固定。

ただし、状況により1、2、3軸が同方向、4、5軸が反対方向に操舵も可能。

● 駆動軸:常時駆動します。

○ 駆動軸:ラフロード走行時に前輪駆動として使用します。(オプション設定)

## 特徴

### トランスミッション

ZF製ミッションでオートマチックコントロール"AS-TRO N I C"及びZFインターダーを内蔵しております。前進12段、後進2段となっております。

### 車軸

悪路においては、デフロックする事が可能です。

### サスペンション

全軸 hidroニューマチックサスペンションであり、自動水平復帰機能(ニボー)を有しています。状況に応じて車高を上下に調整可能です。(+100/-100mm)全軸油圧サスペンションをロックすることが可能です。

### ステアリング

全ての軸が操舵されます。油圧源として1つは通常時エンジンで駆動され、もう1つは非常用として駆動軸により駆動されます。

### 常用ブレーキ

2回路式サーボブレーキが全軸に装備されています。また、エディカレント式電磁ブレーキ(テルマブレーキ)を装備しています。

### パーキング用ブレーキ

スプリング作動のブレーキが第2軸および5軸に作動します。

## 走行軌跡図 (リアステアリング操作時)

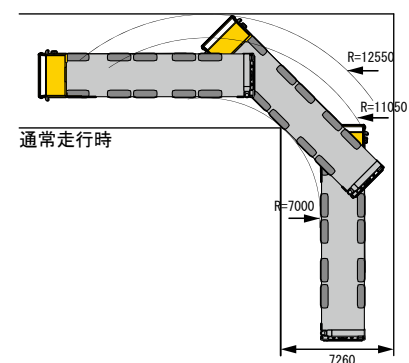
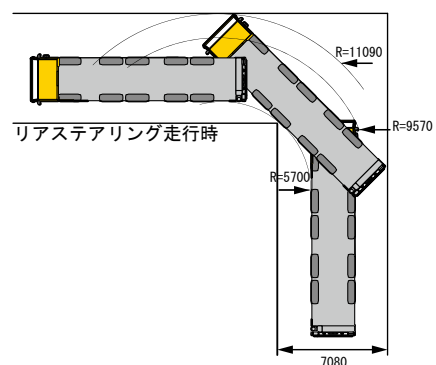

単位：mm

本機は、公道を走行する場合、メインブームおよびカウンターウエイトをはずし、走行しなければなりません。

# メインブーム定格総荷重表

## LTM 1170NX

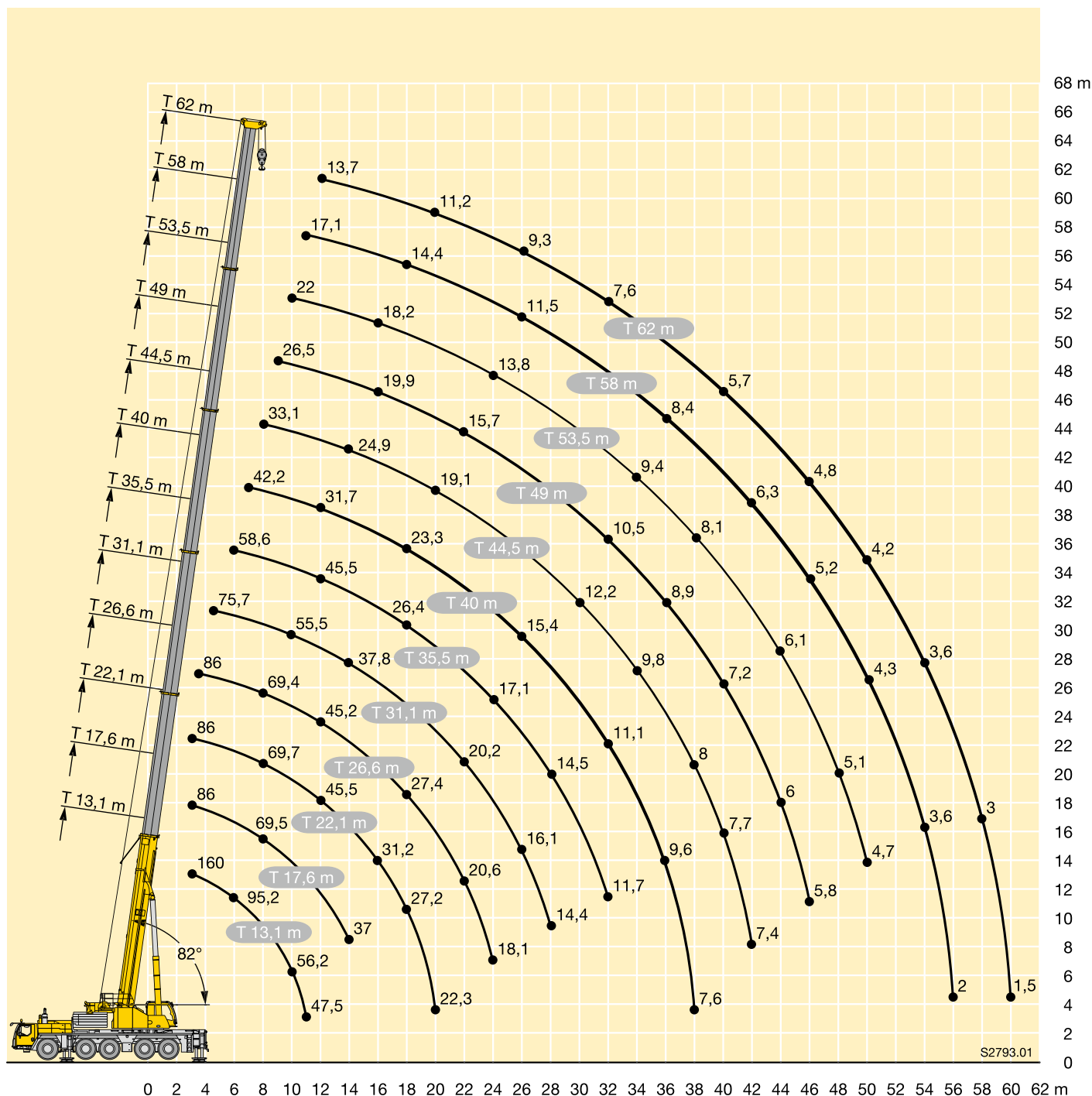

### 注意

- 1 定格総荷重はフックブロック、玉掛ワイヤー等の自重を含みます。  
また、下記の条件が考慮されていないのでクレーンの操作には充分気をつけてください。  
① 地盤の強度、地震による影響  
② 作業速度に応じた動荷重および台風または強風による影響等
- 2 本機は水平に設置して、クレーン作業を行ってください。
- 3 作業半径は、クレーンの旋回中心から荷重の重心までの水平距離です。
- 4 メインブームの定格総荷重は折りたたみ式ジブを取り除いた状態での値です。
- 5 86t/146tを超える定格総荷重の場合は、特殊吊装置が必要です。

# メインブーム定格総荷重表

LTM 1170NX

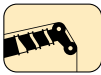

13.1m—62m



360°

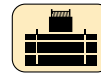

54t

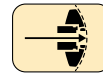

5.3m

m	13,1 m		17,6 m	22,1 m	26,6 m	31,1 m	35,5 m	40 m	44,5 m	49 m	53,5 m	58 m	62 m	m
	*													
3	160	86	86	86										3
3,5	139,3	86	86	86	86									3,5
4	130,8	86	86	86	86									4
4,5	123,1	86	86	86	86	75,7								4,5
5	113,9	86	86	86	86	74,8								5
6	95,2	86	85,1	86	85,7	73	58,6							6
7	81,5	77,1	77,4	77,4	77,7	71,1	56,6	42,2						7
8	71,1	68,7	69,5	69,7	69,4	68,2	54,7	39,7	33,1					8
9	62,9	61,6	62,4	62,6	62,3	61,8	52,9	37,3	31,7	26,5				9
10	56,2	55,1	56,1	56,3	56	55,5	51	35,3	30,2	25,6	22			10
11	47,5	47,5	50,2	50,4	50,1	49,6	49,1	33,5	28,8	24,7	21,3	17,1		11
12			45,2	45,5	45,2	46	45,5	31,7	27,5	23,7	20,6	16,7	13,7	12
13			40,9	41,2	40,9	41,7	41,2	30,1	26,2	22,7	20	16,4	13,4	13
14			37	37,3	38,2	37,8	37,3	28,6	24,9	21,8	19,3	16	13,1	14
16				31,2	32	31,7	31,1	25,7	22,8	19,9	18,2	15,2	12,4	16
18				27,2	27,4	27	26,4	23,3	20,8	18,4	17,1	14,4	11,8	18
20				22,3	23,6	23,3	22,7	21,4	19,1	17	15,9	13,7	11,2	20
22					20,6	20,2	19,6	19,7	17,5	15,7	14,8	12,9	10,6	22
24					18,1	17,7	17,1	17,5	16,1	14,5	13,8	12,2	10	24
26						16,1	15,7	15,4	14,8	13,4	12,8	11,5	9,3	26
28						14,4	14,5	13,7	13,6	12,5	11,9	10,8	8,7	28
30							13	12,2	12,2	11,6	11,1	10,2	8,1	30
32							11,7	11,1	10,9	10,5	10,4	9,5	7,6	32
34								10,5	9,8	9,8	9,4	8,9	7,1	34
36								9,6	8,8	8,9	8,7	8,4	6,6	36
38								7,6	8	8	8,1	7,8	6,1	38
40									7,7	7,2	7,4	7	5,7	40
42									7,4	6,5	6,7	6,3	5,4	42
44										6	6,1	5,7	5,1	44
46										5,8	5,5	5,2	4,8	46
48											5,1	4,7	4,5	48
50											4,7	4,3	4,2	50
52												4	4	52
54												3,6	3,6	54
56												2	3,3	56
58													3	58
60													1,5	60

\* 後方吊り

t\_253\_001\_01564\_00\_000 / 001\_00137\_00\_000

# メインブーム定格総荷重表

LTM 1170NX

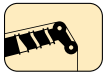

13.1m—62m

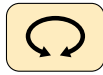
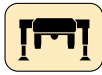

360°

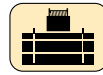

54t



4.8m

m	13,1 m		17,6 m	22,1 m	26,6 m	31,1 m	35,5 m	40 m	44,5 m	49 m	53,5 m	58 m	62 m	m
	*													
3	160	86	86	86										3
3,5	136,8	86	86	86	86									3,5
4	128,5	86	86	86	86									4
4,5	120,9	86	86	86	86	75,7								4,5
5	110,5	86	86	86	86	74,8								5
6	92,3	84,4	84,2	84,6	83,9	73	58,6							6
7	79	75	75,7	75,5	75,6	71,1	56,6	42,2						7
8	68,8	66,6	67,4	67,7	67,4	66,9	54,7	39,7	33,1					8
9	60,9	59,7	60,5	60,7	60,4	60	52,9	37,3	31,7	26,5				9
10	54,4	53,1	54	54,3	53,9	53,5	51	35,3	30,2	25,6	22			10
11	47,5	47,4	48,3	48,5	48,3	48,8	48,4	33,5	28,8	24,7	21,3	17,1		11
12			43,5	43,8	43,4	44,2	43,7	31,7	27,5	23,7	20,6	16,7	13,7	12
13			39,1	39,4	40,2	40	39,4	30,1	26,2	22,7	20	16,4	13,4	13
14			35,4	35,7	36,6	36,2	35,7	28,6	24,9	21,8	19,3	16	13,1	14
16				30,1	30,6	30,3	29,7	25,7	22,8	19,9	18,2	15,2	12,4	16
18				26,2	26,2	25,8	25,2	23,3	20,8	18,4	17,1	14,4	11,8	18
20				22,3	22,5	22,1	21,5	21,4	19,1	17	15,9	13,7	11,2	20
22					19,6	19,2	18,6	19	17,5	15,7	14,8	12,9	10,6	22
24					17,2	17,3	16,9	16,6	16	14,5	13,8	12,2	10	24
26						15,3	15,4	14,6	14,5	13,4	12,8	11,5	9,3	26
28						13,6	13,7	12,9	13	12,4	11,9	10,8	8,7	28
30							12,3	11,8	11,5	11,1	11	10,2	8,1	30
32							11,1	11	10,2	10,4	9,9	9,5	7,6	32
34								10	9,2	9,3	9,2	8,9	7,1	34
36								9,1	8,5	8,3	8,5	8,1	6,6	36
38								7,6	8	7,5	7,6	7,3	6,1	38
40									7,6	6,8	6,9	6,5	5,7	40
42									7	6,4	6,2	5,8	5,4	42
44										5,9	5,6	5,3	5,1	44
46										5,4	5,1	4,8	4,8	46
48											4,7	4,4	4,4	48
50											4,4	4	4	50
52												3,6	3,6	52
54												3,3	3,3	54
56												2	3	56
58													2,7	58
60													1,5	60

\* 後方吊り

t\_253\_001\_01563\_00\_000 / 001\_00045\_00\_000

# メインブーム定格総荷重表

LTM 1170NX



13.1m—62m



360°

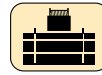

40t



5.3m

	13,1 m	17,6 m	22,1 m	26,6 m	31,1 m	35,5 m	40 m	44,5 m	49 m	53,5 m	58 m	62 m	
3	86	86	86										3
3,5	86	86	86	86									3,5
4	86	86	86	86									4
4,5	86	86	86	86	75,7								4,5
5	86	86	86	86	74,8								5
6	85,1	84,4	85,3	84,5	73	58,6							6
7	74,9	75,7	75,4	75,6	71,1	56,6	42,2						7
8	65,6	66,6	66,8	66,6	65,3	54,7	39,7	33,1					8
9	57,2	58,2	58,5	58,2	57,5	52,9	37,3	31,7	26,5				9
10	50	51	51,4	51	51,3	49,8	35,3	30,2	25,6	22			10
11	43,9	44,9	45,3	45,9	45,8	44,7	33,5	28,8	24,7	21,3	17,1		11
12		40	40,3	41,2	40,8	40,2	31,7	27,5	23,7	20,6	16,7	13,7	12
13		35,8	36,1	37	36,7	36,1	30,1	26,2	22,7	20	16,4	13,4	13
14		32,6	33,3	33,3	33	32,4	28,6	24,9	21,8	19,3	16	13,1	14
16			27,5	27,5	27,1	26,5	25,5	22,8	19,9	18,2	15,2	12,4	16
18			23,1	23,1	22,7	22,1	22,6	20,8	18,4	17,1	14,4	11,8	18
20			19,8	19,8	19,9	19,8	19,2	18,6	17	15,9	13,7	11,2	20
22				17,4	17,2	17,4	16,5	16,6	15,7	14,8	12,9	10,6	22
24				15,3	15,2	15,2	14,7	14,4	14	13,8	12,2	10	24
26					13,7	13,4	13,4	12,6	12,6	12,2	11,5	9,3	26
28					12,2	11,8	11,8	11,2	11,2	11,1	10,8	8,7	28
30						10,7	10,5	10,1	9,9	10,1	9,7	8,1	30
32						9,6	9,6	9,5	8,8	8,9	8,6	7,6	32
34							8,7	8,6	8,2	7,9	7,6	7,1	34
36							7,8	7,8	7,4	7,1	6,7	6,6	36
38							7,2	7	6,6	6,3	5,9	5,9	38
40								6,3	5,9	5,6	5,3	5,3	40
42								5,7	5,4	5,1	4,8	4,8	42
44									4,9	4,6	4,2	4,3	44
46									4,5	4,2	3,7	3,7	46
48										3,7	3,3	3,3	48
50										3,3	2,8	2,8	50
52											2,5	2,4	52
54											2,1	2,1	54
56											1,8	1,8	56

t\_253\_001\_00140\_00\_000

# メインブーム定格総荷重表

LTM 1170NX

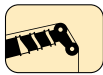

13.1m—62m

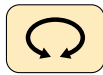

360°

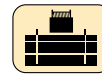

40t



4.8m

m	13,1 m	17,6 m	22,1 m	26,6 m	31,1 m	35,5 m	40 m	44,5 m	49 m	53,5 m	58 m	62 m	m
3	86	86	86										3
3,5	86	86	86	86									3,5
4	86	86	86	86									4
4,5	86	86	86	86	75,7								4,5
5	86	86	86	86	74,8								5
6	83,3	83,6	83,5	82,9	73	58,6							6
7	73,1	73,9	74,1	73,7	70,7	56,6	42,2						7
8	63,5	64,5	64,8	64,5	63,3	54,7	39,7	33,1					8
9	55,3	56,3	56,6	56,3	55,4	52,9	37,3	31,7	26,5				9
10	48,1	49,2	49,5	49,5	50,1	48,1	35,3	30,2	25,6	22			10
11	42,3	43,3	43,6	44,5	44,1	43	33,5	28,8	24,7	21,3	17,1		11
12		38,5	38,7	39,7	39,3	38,7	31,7	27,5	23,7	20,6	16,7	13,7	12
13		34,8	35,5	35,5	35,2	34,6	30,1	26,2	22,7	20	16,4	13,4	13
14		31,2	31,9	31,9	31,6	31	28,6	24,9	21,8	19,3	16	13,1	14
16			26,3	26,3	25,9	25,3	25,2	22,8	19,9	18,2	15,2	12,4	16
18			22,1	22,1	22,1	22	21,5	20,6	18,4	17,1	14,4	11,8	18
20			18,9	18,9	19	19,1	18,3	18,3	17	15,9	13,7	11,2	20
22				16,6	16,5	16,5	16	15,8	15,3	14,8	12,9	10,6	22
24				14,6	14,8	14,4	14,4	13,7	13,5	13,3	12,2	10	24
26					13	12,7	12,7	12,2	12	11,8	11,5	9,3	26
28					11,6	11,3	11,2	10,8	10,5	10,8	10,4	8,7	28
30						10,1	10,2	10,1	9,5	9,5	9,1	8,1	30
32							9,2	9,1	9,1	8,7	8,4	8	32
34								8,1	8,1	7,7	7,4	7,1	34
36								7,4	7,3	6,9	6,6	6,2	36
38								6,7	6,5	6,2	5,8	5,5	38
40									5,9	5,5	5,3	4,9	40
42									5,4	5	4,8	4,4	42
44										4,6	4,3	3,8	44
46										4,2	3,8	3,3	46
48											3,4	2,9	48
50											3	2,5	50
52												2,1	52
54												1,8	54
56												1,5	56

t\_253\_001\_00048\_00\_000



# メインブーム定格総荷重表

LTM 1170NX

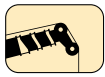

13.1m—62m

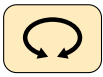
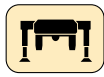

360°

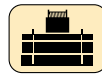

30t

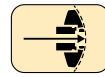

5.3m

m	13,1 m	17,6 m	22,1 m	26,6 m	31,1 m	35,5 m	40 m	44,5 m	49 m	53,5 m	58 m	62 m	m
3	86	86	86										3
3,5	86	86	86	86									3,5
4	86	86	86	86									4
4,5	86	86	86	86	75,7								4,5
5	86	86	86	86	74,8								5
6	83,2	83,5	83,4	82,8	73	58,6							6
7	71,6	72,6	73	72,5	69,4	56,6	42,2						7
8	61,1	62,2	62,4	62,1	59,8	54,7	39,7	33,1					8
9	52	53,1	53,5	53,1	53,5	50	37,3	31,7	26,5				9
10	45	46	46,4	47,2	46,7	43,8	35,3	30,2	25,6	22			10
11	38,9	40	41	41,4	41	38,7	33,5	28,8	24,7	21,3	17,1		11
12		35,6	36,3	36,4	36,4	34,7	31,7	27,5	23,7	20,6	16,7	13,7	12
13		31,6	32,3	32,3	32	31,1	29,3	26,2	22,7	20	16,4	13,4	13
14		28,3	29	29	28,6	28	27,6	24,9	21,8	19,3	16	13,1	14
16			23,8	23,8	23,7	23,8	23,1	21,7	19,9	18,2	15,2	12,4	16
18			19,9	20,2	20	20,2	19,4	19,1	17,9	16,9	14,4	11,8	18
20			16,8	17,1	17,4	17,1	16,9	16,3	15,7	15	13,7	11,2	20
22				14,6	14,9	14,6	14,6	14,1	13,9	13,6	12,7	10,6	22
24				13,1	13	12,8	12,7	12,4	12	12,1	11,3	10	24
26					11,4	11,1	11,3	11,3	10,8	10,6	9,9	9,3	26
28					10,1	10,2	10	9,9	9,6	9,2	8,6	8,4	28
30						9,1	8,9	8,8	8,4	8,1	7,6	7,4	30
32						8,2	7,9	7,8	7,4	7	6,6	6,5	32
34							7	6,9	6,5	6,2	5,7	5,7	34
36							6,2	6,1	5,7	5,4	4,9	4,9	36
38							5,6	5,4	5,1	4,7	4,2	4,3	38
40								4,9	4,4	4,1	3,6	3,7	40
42								4,4	3,9	3,5	3,1	3,1	42
44									3,4	3,1	2,6	2,6	44
46									3	2,6	2,2	2,2	46
48										2,2	1,8	1,8	48
50										1,9			50

t\_253\_001\_00142\_00\_000



13.1m—62m



360°

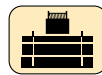

30t



4.8m

m	13,1 m	17,6 m	22,1 m	26,6 m	31,1 m	35,5 m	40 m	44,5 m	49 m	53,5 m	58 m	62 m	m
3	86	86	86										3
3,5	86	86	86	86									3,5
4	86	86	86	86									4
4,5	86	86	86	86	75,7								4,5
5	86	86	86	86	74,8								5
6	81,8	82,2	82	81,5	73	58,6							6
7	69,8	70,8	71,2	70,7	68	56,6	42,2						7
8	59,2	60,4	60,7	60,4	57,8	54,3	39,7	33,1					8
9	50,4	51,5	51,9	52,3	51,5	48,2	37,3	31,7	26,5				9
10	43,4	44,6	44,9	45,8	45	42,1	35,3	30,2	25,6	22			10
11	37,5	38,9	39,9	40	39,6	37,2	33,5	28,8	24,7	21,3	17,1		11
12		34,3	35	35,2	34,8	33,3	31,1	27,5	23,7	20,6	16,7	13,7	12
13		30,4	31,2	31,2	30,8	29,9	28,9	26,2	22,7	20	16,4	13,4	13
14		27,2	27,9	27,9	27,6	27,1	26,6	24,7	21,8	19,3	16	13,1	14
16			22,9	22,9	23,1	23,2	22,1	21,5	19,9	18,2	15,2	12,4	16
18			19,1	19,4	19,7	19,4	19	18,2	17,1	16,7	14,4	11,8	18
20			16,1	16,4	16,7	16,3	16,4	15,7	15,3	14,6	13,7	11,2	20
22				14,4	14,3	14,1	14	13,6	13,2	13,1	12,3	10,6	22
24				12,5	12,4	12,2	12,3	12,3	11,8	11,4	10,7	10	24
26					10,8	11	10,8	10,7	10,4	10	9,3	9	26
28					9,6	9,8	9,6	9,4	9,1	8,7	8,1	7,9	28
30						8,7	8,5	8,3	8	7,6	7,1	6,9	30
32						7,8	7,5	7,4	7	6,6	6,2	6	32
34							6,6	6,5	6,1	5,7	5,3	5,3	34
36							5,9	5,7	5,4	5	4,6	4,6	36
38							5,3	5,1	4,7	4,3	3,9	3,9	38
40								4,5	4,1	3,7	3,3	3,3	40
42								4	3,6	3,2	2,8	2,8	42
44									3,1	2,8	2,3	2,3	44
46									2,7	2,3	1,9	1,9	46
48										2		1,5	48
50										1,6			50

t\_253\_001\_00050\_00\_000

# メインブーム定格総荷重表

LTM 1170NX



13.1m—62m



360°

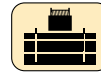

20t

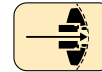

5.3m

m	13,1 m	17,6 m	22,1 m	26,6 m	31,1 m	35,5 m	40 m	44,5 m	49 m	53,5 m	58 m	62 m	m
3	86	86	86										3
3,5	86	86	86	86									3,5
4	86	86	86	86									4
4,5	86	86	86	86	75,7								4,5
5	86	86	86	86	74,8								5
6	79,6	80,2	79,9	78,5	71,1	58,6							6
7	65,8	67,1	67,5	64,1	59,7	55,5	42,2						7
8	54,6	55,8	56,2	55,1	51,5	47,8	39,7	33,1					8
9	45,4	46,7	48	47	44	40,9	37,2	31,7	26,5				9
10	38,4	40,2	41	40,6	38,2	35,5	33,1	30,2	25,6	22			10
11	33	34,7	35,5	35,5	33,4	31,7	30,3	28,3	24,7	21,3	17,1		11
12		30,3	31,1	31,1	29,5	28,9	26,9	25,7	23,6	20,6	16,7	13,7	12
13		26,4	27,2	27,3	27	26,2	24,6	23,2	21,7	20	16,4	13,4	13
14		23,1	23,9	24,4	24,2	23,6	22,4	20,9	20	19	16	13,1	14
16			19	19,4	19,8	19,4	18,9	17,8	16,8	16,5	15,2	12,4	16
18			15,6	16,3	16,2	16	16,1	15,6	14,9	14	13	11,8	18
20			13	13,6	13,5	13,8	13,6	13,5	12,7	11,9	11	10,8	20
22				11,6	11,5	11,8	11,6	11,5	10,9	10,1	9,4	9,1	22
24				10	10,1	10,1	9,9	9,8	9,4	8,7	8	7,8	24
26					8,7	8,8	8,6	8,5	8,1	7,5	6,8	6,6	26
28					7,6	7,7	7,5	7,3	6,9	6,5	5,8	5,6	28
30						6,7	6,5	6,3	5,9	5,5	4,9	4,8	30
32						5,9	5,6	5,5	5,1	4,7	4,1	4	32
34							4,9	4,7	4,3	4	3,5	3,4	34
36							4,3	4,1	3,7	3,3	2,9	2,8	36
38							3,8	3,5	3,1	2,8	2,3	2,3	38
40								3,1	2,6	2,3	1,8	1,8	40
42								2,6	2,2	1,8			42
44									1,8				44

t\_253\_001\_00144\_00\_000



13.1m—62m

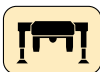

360°

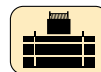

20t



4.8m

m	13,1 m	17,6 m	22,1 m	26,6 m	31,1 m	35,5 m	40 m	44,5 m	49 m	53,5 m	58 m	62 m	m
3	86	86	86										3
3,5	86	86	86	86									3,5
4	86	86	86	86									4
4,5	86	86	86	86	75,7								4,5
5	86	86	86	86	74,8								5
6	78,2	78,8	78,5	76,8	69,9	58,6							6
7	64,4	65,6	66,1	62,2	58,9	54,5	42,2						7
8	53,4	54,5	54,9	53,5	50	46,4	39,7	33,1					8
9	44,2	45,5	46,9	45,6	42,7	39,7	37	31,7	26,5				9
10	37,3	39,1	39,9	39,4	37,1	34,4	32,8	30,2	25,6	22			10
11	32,1	33,8	34,5	34,5	32,3	31,3	29,3	27,3	24,7	21,3	17,1		11
12		29,4	30,2	30,2	29	28,3	26,4	25,1	23,4	20,6	16,7	13,7	12
13		25,5	26,4	26,4	26,1	25,3	23,7	22,4	20,9	20	16,4	13,4	13
14		22,3	23,1	23,6	23,9	22,8	21,9	20,5	19,6	18,3	16	13,1	14
16			18,5	19,1	19,1	18,9	18,2	17,1	16,4	16	14,9	12,4	16
18			15	15,7	15,6	15,5	15,6	15,2	14,3	13,4	12,5	11,8	18
20			12,5	13,2	13,1	13,4	13,2	13	12,1	11,3	10,5	10,3	20
22				11,2	11,3	11,4	11,1	11	10,4	9,7	8,9	8,7	22
24				9,6	9,7	9,8	9,5	9,4	8,9	8,3	7,5	7,4	24
26					8,4	8,5	8,2	8,1	7,7	7,1	6,4	6,2	26
28					7,3	7,4	7,1	7	6,6	6,1	5,4	5,3	28
30						6,4	6,2	6	5,6	5,2	4,6	4,4	30
32						5,6	5,3	5,2	4,8	4,4	3,8	3,7	32
34							4,6	4,5	4,1	3,7	3,2	3,1	34
36							4	3,8	3,4	3,1	2,6	2,5	36
38							3,5	3,3	2,9	2,5	2,1	2	38
40								2,8	2,4	2	1,6		40
42								2,4	2	1,6			42
44									1,6				44

t\_253\_001\_00052\_00\_000

# メインブーム定格総荷重表

## LTM 1170NX

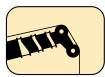

13.1m—62m

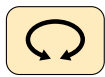
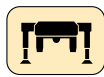

360°

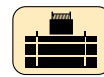

14t

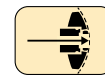

5.3m

m	13,1 m	17,6 m	22,1 m	26,6 m	31,1 m	35,5 m	40 m	44,5 m	49 m	53,5 m	58 m	62 m	m
3	86	86	86										3
3,5	86	86	86	86									3,5
4	86	86	86	86									4
4,5	86	86	86	86	75,7								4,5
5	86	86	86	84,3	74,8								5
6	75,7	76	75,6	69,5	63,2	58,6							6
7	60,9	62,1	60,4	57,5	53,3	49,1	42,2						7
8	49,1	50,5	50,7	47,7	44,4	40,9	37,7	33,1					8
9	40,5	42,4	42,7	40,3	37,4	35,2	33,3	30,6	26,5				9
10	34	35,9	36,3	34,3	32,5	31,6	29,3	27,6	25,2	22			10
11	28,1	30,1	31,1	29,8	29,1	27,6	26,1	24,2	22,8	21,2	17,1		11
12		25,5	26,4	26,6	25,9	24,4	23,4	22	20,7	19,2	16,7	13,7	12
13		21,9	22,8	23,3	23,1	22	20,9	19,6	18,5	18	16,4	13,4	13
14		19,1	20,1	20,8	20,7	19,7	19	18,4	17,3	16,3	15,2	13,1	14
16			15,8	16,5	16,5	16,6	16	15,3	14,3	13,3	12,4	12	16
18			12,8	13,4	13,6	13,7	13,3	12,8	11,9	11,1	10,2	9,9	18
20			10,5	11,2	11,3	11,4	11,2	10,8	10	9,3	8,5	8,2	20
22				9,4	9,5	9,6	9,4	9,2	8,4	7,8	7	6,8	22
24				8	8,1	8,2	7,9	7,8	7,2	6,5	5,8	5,7	24
26					6,9	7	6,7	6,6	6,1	5,5	4,8	4,7	26
28					5,9	6	5,7	5,6	5,2	4,6	3,9	3,8	28
30						5,1	4,9	4,7	4,3	3,8	3,2	3,1	30
32						4,4	4,1	4	3,6	3,1	2,5	2,4	32
34							3,5	3,3	2,9	2,5	1,9	1,8	34
36							3	2,8	2,4	2			36
38							2,5	2,3	1,9				38
40								1,9					40
42								1,5					42

t\_253\_001\_00145\_00\_000

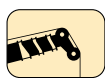

13.1m—62m

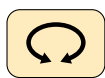

360°

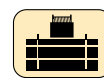

14t



4.8m

m	13,1 m	17,6 m	22,1 m	26,6 m	31,1 m	35,5 m	40 m	44,5 m	49 m	53,5 m	58 m	62 m	m
3	86	86	86										3
3,5	86	86	86	86									3,5
4	86	86	86	86									4
4,5	86	86	86	86	75,7								4,5
5	86	86	86	83,5	74,8								5
6	74,8	75,2	74,5	68,3	62,2	58,6							6
7	60,1	61,3	59,3	56,5	52,4	48,2	42						7
8	48,4	49,8	49,9	46,9	43,6	40,1	36,9	33,1					8
9	39,9	41,7	41,9	39,5	36,7	35,2	32,7	30,2	26,5				9
10	33,4	35,3	35,6	33,6	32,3	30,9	28,9	27	24,8	22			10
11	27,6	29,6	30,5	29,2	28,8	27	25,9	23,9	22,7	20,8	17,1		11
12		25	25,9	26,1	25,4	23,9	23	21,5	20,2	18,9	16,7	13,7	12
13		21,5	22,4	23,1	22,6	21,5	20,5	19,4	18,4	17,6	16,2	13,4	13
14		18,7	19,7	20,4	20,2	19,3	18,7	18,1	17	15,9	14,8	13,1	14
16			15,5	16,2	16,1	16,4	15,6	14,9	13,9	13	12,1	11,7	16
18			12,5	13,2	13,3	13,4	13	12,5	11,6	10,8	9,9	9,6	18
20			10,3	10,9	11	11,1	10,9	10,5	9,7	9	8,2	8	20
22				9,2	9,3	9,4	9,2	8,9	8,2	7,5	6,8	6,6	22
24				7,8	7,9	8	7,8	7,6	6,9	6,3	5,6	5,4	24
26					6,7	6,8	6,6	6,4	5,9	5,3	4,6	4,5	26
28					5,7	5,8	5,5	5,4	5	4,4	3,7	3,6	28
30						5	4,7	4,6	4,1	3,6	3	2,9	30
32						4,3	4	3,8	3,4	3	2,4	2,2	32
34							3,4	3,2	2,8	2,4	1,7	1,6	34
36							2,8	2,7	2,2	1,9			36
38							2,4	2,2	1,8				38
40								1,8					40

t\_253\_001\_00053\_00\_000

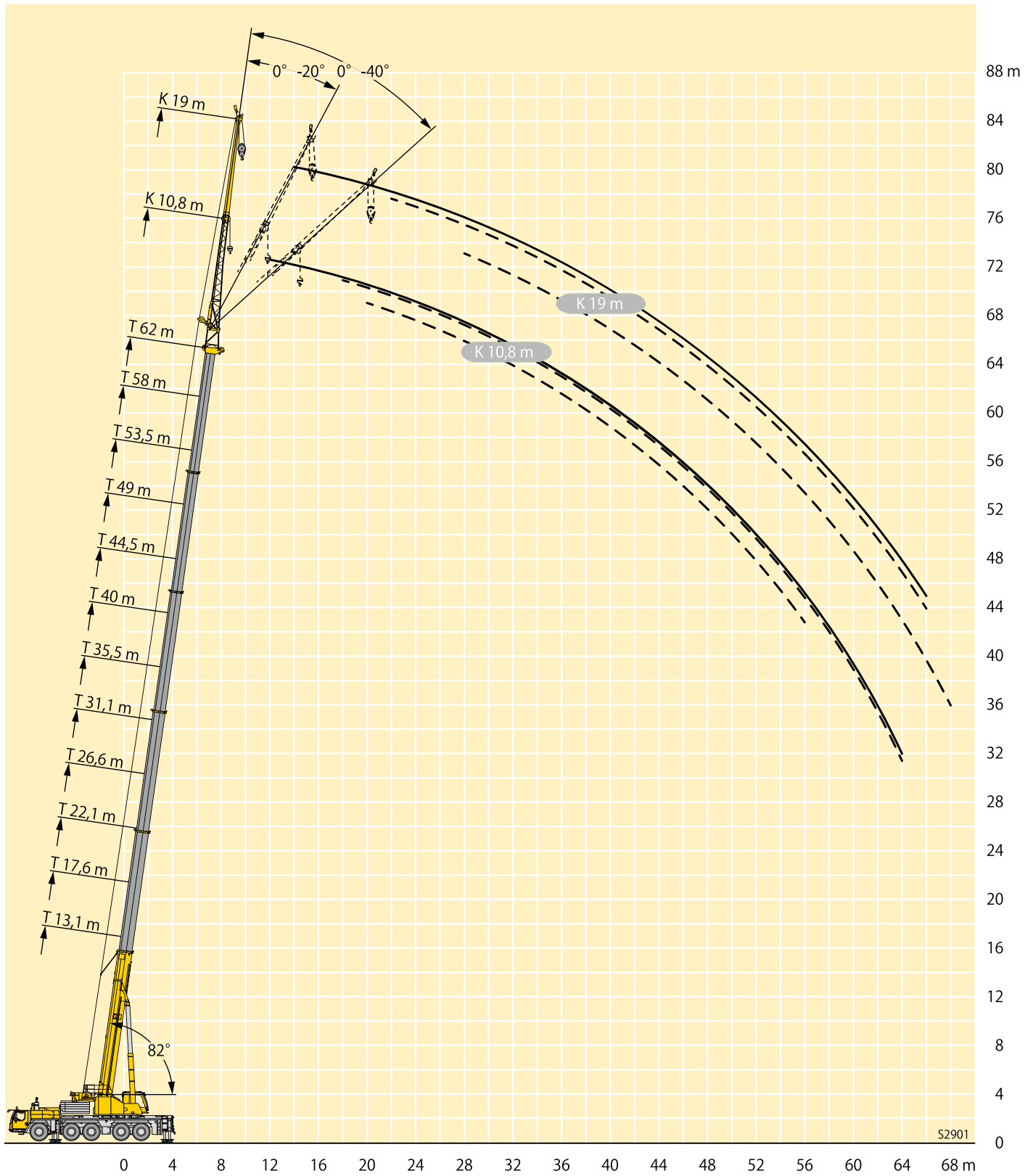

# 油圧チルトジブ定格総荷重表

## LTM 1170NX



m	13,1 m			17,6 m			22,1 m			26,6 m			31,1 m			35,5 m			m
	10,8 m			10,8 m			10,8 m			10,8 m			10,8 m			10,8 m			
	0°	20°	40°	0°	20°	40°	0°	20°	40°	0°	20°	40°	0°	20°	40°	0°	20°	40°	
5	18,3	15,9		18,3			18,3			18,3			18,3			18,3			5
6	17,5	14,7		18,3	15,6		18,3			18,3			18,3			18,3			6
7	16,3	13,6		18,1	14,6		18,3	15,4		18,3			18,3			18,3			7
8	15	12,7	10,8	17	13,7		18,2	14,5		18,3	15,2		18,3	15,4		18,3			8
9	13,9	11,8	10,3	15,9	12,9	10,6	17,5	13,7	10,8	18,3	14,4		18,3	14,8		18,2	14,2		9
10	12,9	11,1	9,8	14,9	12,2	10,2	16,5	13	10,4	17,9	13,8	10,6	18,3	14,1		17,7	13,7		10
11	12,1	10,5	9,4	13,9	11,5	9,8	15,6	12,4	10,1	17	13,2	10,2	18	13,5	10,3	17,3	13,2		11
12	11,3	10	9	13,1	11	9,4	14,8	11,8	9,7	16,2	12,6	9,9	17,4	13	10	16,8	12,7	9,9	12
13	10,6	9,5	8,6	12,3	10,5	9,1	13,9	11,3	9,4	15,4	12,1	9,6	16,7	12,5	9,8	16,2	12,3	9,6	13
14	9,7	9	8,3	11,6	10	8,8	13,2	10,9	9,1	14,7	11,6	9,4	16	12,1	9,5	15,7	11,9	9,4	14
16	8,1	8,3	7,8	10,3	9,2	8,3	11,9	10	8,6	13,3	10,8	8,9	14,6	11,2	9,1	14,6	11,1	9	16
18	6,9	7,7	7,5	8,8	8,5	7,9	10,7	9,3	8,2	12,2	10	8,5	13,4	10,5	8,7	13,7	10,5	8,6	18
20	5,9	7,2	7,4	7,7	8	7,6	9,4	8,7	7,9	11,1	9,4	8,1	12,4	9,9	8,3	12,8	9,9	8,3	20
22				6,7	7,6	7,4	8,3	8,2	7,6	9,8	8,9	7,8	11,2	9,4	8	11,7	9,4	8	22
24				5,9	7,2		7,3	7,8	7,4	8,7	8,4	7,6	10	8,9	7,8	10,7	9	7,8	24
26				5,3			6,6	7,5	7,3	7,8	8	7,4	9	8,5	7,6	9,7	8,6	7,6	26
28							5,9	7,1		7,1	7,7	7,3	8,2	8,1	7,4	8,9	8,3	7,4	28
30							5,4	6,9		6,4	7,4		7,5	7,8	7,3	8,2	7,9	7,3	30
32										5,9	7,1		6,8	7,5	7,2	7,5	7,7	7,2	32
34										5,5	6,9		6,3	7,3		7	7,5	7,1	34
36													5,9	7		6,5	7,2	7,1	36
38													5,5	6,9		6,1	7		38
40																5,7	6,8		40
42																5,4	6,7		42
44																5,2			44

t\_253\_003\_00265\_00\_000



m	40 m			44,5 m			49 m			53,5 m			58 m			62 m			m
	10,8 m			10,8 m			10,8 m			10,8 m			10,8 m			10,8 m			
	0°	20°	40°	0°	20°	40°	0°	20°	40°	0°	20°	40°	0°	20°	40°	0°	20°	40°	
7	17,7																		7
8	17,4			15															8
9	17,1			14,7						12,9									9
10	16,7	13,4		14,5						12,7			11						10
11	16,3	13		14,3						12,6			10,9			9,1			11
12	15,9	12,6		14	11,9					12,4			10,8			9,1			12
13	15,4	12,2	9,6	13,7	11,6					12,2	10,9		10,7			9			13
14	15	11,8	9,4	13,4	11,3	9,2				12,1	10,7		10,6	9,9		9			14
16	14,2	11,1	9	12,8	10,7	9				11,7	10,2	8,8	10,4	9,6		8,9	8,4		16
18	13,4	10,5	8,7	12,3	10,2	8,7				11,2	9,8	8,5	10,1	9,2	8,2	8,8	8,3	7,6	18
20	12,7	10	8,4	11,8	9,7	8,4				10,9	9,4	8,3	9,8	8,9	8	8,6	8,1	7,5	20
22	12	9,5	8,1	11,3	9,3	8,1				10,5	9	8	9,6	8,6	7,8	8,4	7,8	7,3	22
24	11,2	9,1	7,9	10,8	8,9	7,9				10,1	8,7	7,8	9,3	8,4	7,6	8,2	7,5	7,2	24
26	10,4	8,7	7,6	10,3	8,6	7,7				9,8	8,4	7,7	9,1	8,1	7,4	7,8	7,2	7	26
28	9,6	8,4	7,5	9,7	8,3	7,6				9,4	8,1	7,5	8,8	7,9	7,3	7,5	6,9	6,8	28
30	8,9	8,1	7,3	9,1	8	7,4				9	7,9	7,4	8,5	7,7	7,2	7,2	6,6	6,6	30
32	8,2	7,8	7,2	8,5	7,8	7,3				8,6	7,7	7,2	8,2	7,5	7,1	6,9	6,4	6,3	32
34	7,7	7,6	7,1	8	7,6	7,2				8,1	7,5	7,1	7,7	7,3	7	6,6	6,1	6,1	34
36	7,2	7,4	7	7,5	7,4	7,1				7,7	7,3	7	7,3	7,1	6,9	6,3	5,9	5,9	36
38	6,7	7,2	7	7,1	7,2	7,1				7,3	7,2	7	6,8	6,8	6,8	6,1	5,7	5,7	38
40	6,3	6,9	6,9	6,7	7	7				6,7	6,9	6,9	6,4	6,5	6,6	5,8	5,5	5,5	40
42	5,9	6,7		6,3	6,7	6,8				6,2	6,3	6,5	5,9	6,1	6,2	5,5	5,3	5,3	42
44	5,6	6,3		5,9	6,1	6,2				5,8	5,9	5,9	5,4	5,6	5,8	5,2	5,1	5,2	44
46	5,4	5,8		5,4	5,5					5,3	5,5	5,6	5	5,1	5,3	4,9	4,9	5	46
48	5,2			4,9	5					4,8	5		4,7	4,8	4,8	4,5	4,7	4,8	48
50				4,7	4,7					4,4	4,6		4,5	4,6	4,6	4,1	4,4	4,5	50
52				4,4						4,1	4,2		4,1	4,3		3,7	4	4,1	52
54										3,8	3,9		3,8	3,9		3,4	3,6	3,7	54
56										3,7			3,5	3,6		3,1	3,3		56
58													3,2	3,3		2,8	2,9		58
60													2,9			2,5	2,6		60
62													1,9			2,2	2,3		62
64																1,9	2		64
66																1,4			66

t\_253\_003\_00265\_00\_000

# 油圧チルトジブ定格総荷重表

## LTM 1170NX



13.1m—62m

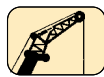

10.8m



360°

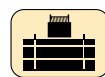

54t

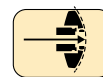

4.8m

m	13,1 m			17,6 m			22,1 m			26,6 m			31,1 m			35,5 m			m
	10,8 m			10,8 m			10,8 m			10,8 m			10,8 m			10,8 m			
	0°	20°	40°	0°	20°	40°	0°	20°	40°	0°	20°	40°	0°	20°	40°	0°	20°	40°	
5	18,3	15,9		18,3			18,3			18,3			18,3			18,3			5
6	17,5	14,7		18,3	15,6		18,3			18,3			18,3			18,3			6
7	16,3	13,6		18,1	14,6		18,3	15,4		18,3			18,3			18,3			7
8	15	12,7	10,8	17	13,7		18,2	14,5		18,3	15,2		18,3	15,4		18,3			8
9	13,9	11,8	10,3	15,9	12,9	10,6	17,5	13,7	10,8	18,3	14,4		18,3	14,8		18,2	14,2		9
10	12,9	11,1	9,8	14,9	12,2	10,2	16,5	13	10,4	17,9	13,8	10,6	18,3	14,1		17,7	13,7		10
11	12,1	10,5	9,4	13,9	11,5	9,8	15,6	12,4	10,1	17	13,2	10,2	18	13,5	10,3	17,3	13,2		11
12	11,3	10	9	13,1	11	9,4	14,8	11,8	9,7	16,2	12,6	9,9	17,4	13	10	16,8	12,7	9,9	12
13	10,6	9,5	8,6	12,3	10,5	9,1	13,9	11,3	9,4	15,4	12,1	9,6	16,7	12,5	9,8	16,2	12,3	9,6	13
14	9,7	9	8,3	11,6	10	8,8	13,2	10,9	9,1	14,7	11,6	9,4	16	12,1	9,5	15,7	11,9	9,4	14
16	8,1	8,3	7,8	10,3	9,2	8,3	11,9	10	8,6	13,3	10,8	8,9	14,6	11,2	9,1	14,6	11,1	9	16
18	6,9	7,7	7,5	8,8	8,5	7,9	10,7	9,3	8,2	12,2	10	8,5	13,4	10,5	8,7	13,7	10,5	8,6	18
20	5,9	7,2	7,4	7,7	8	7,6	9,4	8,7	7,9	11,1	9,4	8,1	12,4	9,9	8,3	12,8	9,9	8,3	20
22				6,7	7,6	7,4	8,3	8,2	7,6	9,8	8,9	7,8	11,2	9,4	8	11,7	9,4	8	22
24				5,9	7,2		7,3	7,8	7,4	8,7	8,4	7,6	10	8,9	7,8	10,7	9	7,8	24
26				5,3			6,6	7,5	7,3	7,8	8	7,4	9	8,5	7,6	9,7	8,6	7,6	26
28							5,9	7,1		7,1	7,7	7,3	8,2	8,1	7,4	8,9	8,3	7,4	28
30							5,4	6,9		6,4	7,4		7,5	7,8	7,3	8,2	7,9	7,3	30
32										5,9	7,1		6,8	7,5	7,2	7,5	7,7	7,2	32
34										5,5	6,9		6,3	7,3		7	7,5	7,1	34
36													5,9	7		6,5	7,2	7,1	36
38													5,5	6,9		6,1	7		38
40																5,7	6,8		40
42																5,4	6,4		42
44																5,2			44

t\_253\_003\_00001\_00\_000



13.1m—62m

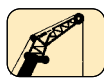

10.8m



360°

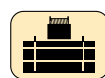

54t

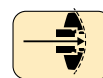

4.8m

m	40 m			44,5 m			49 m			53,5 m			58 m			62 m			m
	10,8 m			10,8 m			10,8 m			10,8 m			10,8 m			10,8 m			
	0°	20°	40°	0°	20°	40°	0°	20°	40°	0°	20°	40°	0°	20°	40°	0°	20°	40°	
7	17,7			15															7
8	17,4			14,7															8
9	17,1			14,5			12,9												9
10	16,7	13,4		14,5			12,7			11									10
11	16,3	13		14,3			12,6			10,9									11
12	15,9	12,6		14	11,9		12,4			10,8									12
13	15,4	12,2	9,6	13,7	11,6		12,2	10,9		10,7									13
14	15	11,8	9,4	13,4	11,3	9,2	12,1	10,7		10,6	9,9								14
16	14,2	11,1	9	12,8	10,7	9	11,7	10,2	8,8	10,4	9,6								16
18	13,4	10,5	8,7	12,3	10,2	8,7	11,2	9,8	8,5	10,1	9,2	8,2	8,8	8,3	7,6	7,1	7		18
20	12,7	10	8,4	11,8	9,7	8,4	10,9	9,4	8,3	9,8	8,9	8	8,6	8,1	7,5	6,9	6,7	6,6	20
22	12	9,5	8,1	11,3	9,3	8,1	10,5	9	8	9,6	8,6	7,8	8,4	7,8	7,3	6,6	6,4	6,3	22
24	11,2	9,1	7,9	10,8	8,9	7,9	10,1	8,7	7,8	9,3	8,4	7,6	8,2	7,5	7,2	6,4	6,1	6,1	24
26	10,4	8,7	7,6	10,3	8,6	7,7	9,8	8,4	7,7	9,1	8,1	7,4	7,8	7,2	7	6,1	5,9	5,8	26
28	9,6	8,4	7,5	9,7	8,3	7,6	9,4	8,1	7,5	8,8	7,9	7,3	7,5	6,9	6,8	5,9	5,7	5,6	28
30	8,9	8,1	7,3	9,1	8	7,4	9	7,9	7,4	8,5	7,7	7,2	7,2	6,6	6,6	5,6	5,4	5,4	30
32	8,2	7,8	7,2	8,5	7,8	7,3	8,6	7,7	7,2	8,2	7,5	7,1	6,9	6,4	6,3	5,4	5,2	5,2	32
34	7,7	7,6	7,1	8	7,6	7,2	8,1	7,5	7,1	7,7	7,3	7	6,6	6,1	6,1	5,2	5,1	5	34
36	7,2	7,4	7	7,5	7,4	7,1	7,6	7,3	7	7,3	7,1	6,9	6,3	5,9	5,9	5	4,9	4,9	36
38	6,7	7,2	7	7	7,1	7,1	7	7,1	7	6,8	6,8	6,8	6,1	5,7	5,7	4,8	4,7	4,7	38
40	6,2	6,9	6,9	6,6	6,9	7	6,6	6,6	6,7	6,1	6,4	6,6	5,8	5,5	5,5	4,5	4,5	4,6	40
42	5,9	6,6		6	6,2	6,4	5,9	6,2	6,3	5,5	5,8	6,1	5,5	5,3	5,3	4,2	4,3	4,4	42
44	5,5	6		5,5	5,6	5,8	5,4	5,6	5,8	5,2	5,2	5,4	5	5,1	5,2	4	4,1	4,2	44
46	5,3	5,7		5,2	5,2		4,9	5,1	5,2	5	5	5	4,5	4,8	5	3,8	3,9	4	46
48	5,2			4,8	4,9		4,5	4,6		4,5	4,7	4,8	4,1	4,4	4,6	3,5	3,6	3,7	48
50				4,5	4,5		4,2	4,3		4,1	4,3	4,4	3,7	4	4,1	3,3	3,4	3,5	50
52				4,3			4	4,1		3,8	3,9		3,4	3,6	3,7	3,1	3,2	3,3	52
54							3,8	3,8		3,4	3,6		3	3,3	3,3	2,9	3	3,1	54
56							3,5			3,1	3,2		2,7	2,9		2,7	2,8	2,9	56
58										2,9	2,9		2,5	2,6		2,4	2,6		58
60										2,6			2,1	2,3		2,1	2,3		60
62										1,9			1,9	2		1,5	1,9		62
64													1,6	1,7					64
66													1,2						66

t\_253\_003\_00001\_00\_000

# 油圧チルトジブ定格総荷重表

LTM 1170NX



m	13.1 m			17.6 m			22.1 m			26.6 m			31.1 m			35.5 m			m
	0°	20°	40°	0°	20°	40°	0°	20°	40°	0°	20°	40°	0°	20°	40°	0°	20°	40°	
5	7,4			7,4			7,5			7,5			7,5			7,5			7,5
6	7,3			7,4			7,4			7,4			7,4			7,4			7,4
7	7,2			7,3			7,4			7,4			7,4			7,4			7,4
8	7			7,2			7,3			7,3			7,3			7,3			7,3
9	6,7			7			7,2			7,2			7,2			7,2			7,2
10	6,4	5,5		6,9			7,1			7,1			7,1			7,1			7,1
11	6,2	5,3		6,6	5,4		7	5,5		7,1			7,1			7,1			7,1
12	5,9	5,1		6,4	5,2		6,7	5,4		6,9	5,4		6,9			6,9			6,9
13	5,6	4,9		6,1	5,1		6,5	5,2		6,7	5,3		6,8	5,3		6,8			6,8
14	5,4	4,7		5,9	4,9		6,3	5		6,5	5,1		6,6	5,2		6,6			6,6
16	5	4,4	3,9	5,4	4,6	3,9	5,9	4,7	4	6,1	4,8		6,3	4,9		6,4	5,2		6,4
18	4,5	4,1	3,7	5,1	4,3	3,8	5,5	4,5	3,8	5,8	4,6	3,8	5,9	4,7	3,9	5,9	4,7		5,9
20	4	3,9	3,6	4,7	4,1	3,6	5,1	4,3	3,7	5,4	4,4	3,7	5,6	4,5	3,8	5,6	4,5	3,8	5,6
22	3,6	3,7	3,5	4,2	3,9	3,5	4,7	4,1	3,6	5,1	4,2	3,6	5,3	4,3	3,7	5,3	4,3	3,7	5,3
24	3,3	3,6	3,4	3,8	3,7	3,4	4,4	3,9	3,5	4,8	4	3,5	5	4,1	3,6	5,1	4,2	3,6	5,1
26	3	3,4	3,4	3,5	3,6	3,4	4	3,8	3,4	4,4	3,9	3,5	4,8	4	3,5	4,9	4	3,5	4,9
28	2,7	3,4	3,4	3,2	3,5	3,4	3,7	3,6	3,4	4,1	3,8	3,4	4,5	3,9	3,5	4,7	3,9	3,5	4,7
30	2,5			3	3,4	3,4	3,4	3,5	3,4	3,8	3,7	3,4	4,2	3,8	3,4	4,4	3,8	3,4	4,4
32				2,7	3,4		3,1	3,4	3,4	3,5	3,6	3,4	3,9	3,7	3,4	4,1	3,7	3,4	4,1
34				2,6	3,4		2,9	3,4	3,4	3,3	3,5	3,4	3,6	3,6	3,4	3,9	3,6	3,4	3,9
36							2,7	3,4		3,1	3,4	3,4	3,4	3,5	3,3	3,7	3,5	3,3	3,7
38							2,6	3,4		2,9	3,4	3,4	3,2	3,4	3,3	3,5	3,5	3,3	3,5
40										2,7	3,4		3	3,4	3,3	3,3	3,4	3,3	3,3
42										2,6	3,4		2,9	3,3	3,3	3,1	3,4	3,3	3,1
44													2,7	3,3		2,9	3,3	3,3	2,9
46													2,6	3,3		2,8	3,3	3,3	2,7
48													2,5			2,7	3,3		2,7
50																2,6	3,3		2,6
52																2,5			2,5

t\_253\_003\_00277\_00\_000



m	40 m			44.5 m			49 m			53.5 m			58 m			62 m			m
	0°	20°	40°	0°	20°	40°	0°	20°	40°	0°	20°	40°	0°	20°	40°	0°	20°	40°	
8	7																		7
9	6,9			6,4															6,9
10	6,8			6,3			5,9												6,8
11	6,7			6,2			5,8			5,4									6,7
12	6,6			6,2			5,8			5,3			4,8						6,6
13	6,5			6,1			5,7			5,3			4,8						6,5
14	6,3			6			5,6			5,2			4,8						6,3
16	6,1	4,9		5,8	4,8		5,5			5,2			4,7			4,3			6,1
18	5,8	4,7		5,6	4,6		5,3	4,5		5,1	4,4		4,6			4,2			5,8
20	5,6	4,5	3,8	5,4	4,5		5,2	4,4		4,9	4,3		4,5	4,1		4,2			5,6
22	5,3	4,4	3,7	5,2	4,3	3,7	5	4,3	3,6	4,8	4,2		4,5	4		4,1	3,8		5,3
24	5,1	4,2	3,6	5	4,2	3,6	4,9	4,2	3,6	4,7	4,1	3,6	4,4	3,9		4	3,8		5,1
26	4,9	4,1	3,5	4,8	4,1	3,5	4,7	4	3,5	4,6	4	3,5	4,3	3,8	3,4	4	3,7		4,9
28	4,7	4	3,5	4,7	4	3,5	4,6	3,9	3,5	4,4	3,9	3,4	4,2	3,8	3,4	3,9	3,6	3,3	4,7
30	4,6	3,9	3,4	4,5	3,9	3,4	4,4	3,9	3,4	4,3	3,8	3,4	4,1	3,7	3,3	3,8	3,6	3,3	4,6
32	4,4	3,8	3,4	4,4	3,8	3,4	4,3	3,8	3,4	4,2	3,7	3,4	4	3,6	3,3	3,8	3,5	3,3	4,4
34	4,1	3,7	3,4	4,2	3,7	3,4	4,2	3,7	3,4	4,1	3,7	3,3	4	3,6	3,3	3,7	3,5	3,2	4,1
36	3,9	3,6	3,3	4	3,6	3,3	4,1	3,6	3,3	4	3,6	3,3	3,9	3,5	3,3	3,7	3,4	3,2	3,9
38	3,7	3,5	3,3	3,8	3,5	3,3	3,9	3,6	3,3	3,9	3,5	3,3	3,8	3,5	3,3	3,6	3,4	3,2	3,7
40	3,5	3,5	3,3	3,6	3,5	3,3	3,8	3,5	3,3	3,8	3,5	3,3	3,7	3,4	3,2	3,5	3,3	3,2	3,5
42	3,3	3,4	3,3	3,5	3,4	3,3	3,6	3,4	3,3	3,6	3,4	3,3	3,6	3,4	3,2	3,5	3,3	3,2	3,3
44	3,2	3,4	3,3	3,3	3,4	3,3	3,4	3,4	3,3	3,5	3,4	3,2	3,5	3,3	3,2	3,4	3,3	3,2	3,2
46	3	3,3	3,3	3,2	3,3	3,3	3,3	3,4	3,3	3,4	3,3	3,2	3,4	3,3	3,2	3,3	3,2	3,2	3,2
48	2,9	3,3	3,3	3	3,3	3,3	3,2	3,3	3,3	3,3	3,3	3,2	3,3	3,3	3,2	3,2	3,2	3,1	3,1
50	2,8	3,3	3,3	2,9	3,3	3,3	3	3,3	3,3	3,1	3,3	3,2	3,2	3,2	3,2	3,1	3,1	3,1	3,1
52	2,7	3,3		2,8	3,3	3,3	2,9	3,3	3,3	3	3,3	3,2	3,1	3,2	3,2	2,9	3	3,1	3,1
54	2,6	3,3		2,7	3,3	3,3	2,8	3,3	3,3	2,9	3,3	3,2	3	3,2	3,2	2,8	2,9	3	3,1
56	2,5	3,3		2,6	3,3		2,8	3,3	3,3	2,9	3,2	3,2	2,9	3,2	3,2	2,6	2,8	2,9	3,1
58				2,6	3,3		2,7	3,3		2,8	3,2	3,2	2,8	3,2	3,2	2,5	2,6	2,7	3,1
60				2,5	3,3		2,6	3,3		2,7	3,2	3,2	2,7	3,1	3,2	2,3	2,5	2,6	3,1
62							2,5	3,1		2,6	3,1		2,6	2,8	2,9	2,2	2,3	2,4	3,1
64							2,5	2,9		2,5	2,9		2,3	2,5	2,6	1,6	2,2	2,2	3,1
66							1,3			2,5	2,6		1,9	2,3		0,8	1,7	2	3,1
68										2,3	2,4		1,3	1,8				1,2	3,1
70										1,7			1,2						3,1

t\_253\_003\_00277\_00\_000

# 油圧チルトジブ定格総荷重表

LTM 1170NX



13.1m—62m

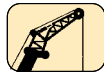

19m



360°

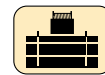

54t



4.8m

m	13.1 m			17.6 m			22.1 m			26.6 m			31.1 m			35.5 m			m
	19 m			19 m			19 m			19 m			19 m			19 m			
	0°	20°	40°	0°	20°	40°	0°	20°	40°	0°	20°	40°	0°	20°	40°	0°	20°	40°	
5	7,4			7,4			7,5			7,5			7,5						5
6	7,3			7,4			7,4			7,4									6
7	7,2			7,3			7,4			7,4			7,4			7,3			7
8	7			7,2			7,3			7,4			7,4			7,2			8
9	6,7			7			7,2			7,3			7,4			7,1			9
10	6,4	5,5		6,9			7,1			7,2			7,3			7			10
11	6,2	5,3		6,6	5,4		7	5,5		7,1			7,1			6,9			11
12	5,9	5,1		6,4	5,2		6,7	5,4		6,9	5,4		6,9			6,7			12
13	5,6	4,9		6,1	5,1		6,5	5,2		6,7	5,3		6,8	5,3		6,6			13
14	5,4	4,7		5,9	4,9		6,3	5		6,5	5,1		6,6	5,2		6,4	5,2		14
16	5	4,4	3,9	5,4	4,6	3,9	5,9	4,7	4	6,1	4,8		6,3	4,9		6,1	4,9		16
18	4,5	4,1	3,7	5,1	4,3	3,8	5,5	4,5	3,8	5,8	4,6	3,8	5,9	4,7	3,9	5,9	4,7		18
20	4	3,9	3,6	4,7	4,1	3,6	5,1	4,3	3,7	5,4	4,4	3,7	5,6	4,5	3,8	5,6	4,5	3,8	20
22	3,6	3,7	3,5	4,2	3,9	3,5	4,7	4,1	3,6	5,1	4,2	3,6	5,3	4,3	3,7	5,3	4,3	3,7	22
24	3,3	3,6	3,4	3,8	3,7	3,4	4,4	3,9	3,5	4,8	4	3,5	5	4,1	3,6	5,1	4,2	3,6	24
26	3	3,4	3,4	3,5	3,6	3,4	4	3,8	3,4	4,4	3,9	3,5	4,8	4	3,5	4,9	4	3,5	26
28	2,7	3,4	3,4	3,2	3,5	3,4	3,7	3,6	3,4	4,1	3,8	3,4	4,5	3,9	3,5	4,7	3,9	3,5	28
30	2,5			3	3,4	3,4	3,4	3,5	3,4	3,8	3,7	3,4	4,2	3,8	3,4	4,4	3,8	3,4	30
32				2,7	3,4		3,1	3,4	3,4	3,5	3,6	3,4	3,9	3,7	3,4	4,1	3,7	3,4	32
34				2,6	3,4		2,9	3,4	3,4	3,3	3,5	3,4	3,6	3,6	3,4	3,9	3,6	3,4	34
36							2,7	3,4		3,1	3,4	3,4	3,4	3,5	3,3	3,7	3,5	3,3	36
38							2,6	3,4		2,9	3,4	3,4	3,2	3,4	3,3	3,5	3,5	3,3	38
40										2,7	3,4		3	3,4	3,3	3,3	3,4	3,3	40
42										2,6	3,4		2,9	3,3	3,3	3,1	3,4	3,3	42
44													2,7	3,3		2,9	3,3	3,3	44
46													2,6	3,3		2,8	3,3	3,3	46
48													2,5			2,7	3,3		48
50																2,6	3,3		50
52																2,5			52

t\_253\_003\_00012\_00\_000



13.1m—62m



19m



360°

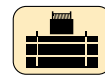

54t



4.8m

m	40 m			44.5 m			49 m			53.5 m			58 m			62 m			m
	19 m			19 m			19 m			19 m			19 m			19 m			
	0°	20°	40°	0°	20°	40°	0°	20°	40°	0°	20°	40°	0°	20°	40°	0°	20°	40°	
8	7																		8
9	6,9			6,4															9
10	6,8			6,3			5,9												10
11	6,7			6,2			5,8			5,4									11
12	6,6			6,2			5,8			5,3			4,8						12
13	6,5			6,1			5,7			5,3			4,8						13
14	6,3			6			5,6			5,2			4,8			4,3			14
16	6,1	4,9		5,8	4,8		5,5			5,2			4,7			4,3			16
18	5,8	4,7		5,6	4,6		5,3	4,5		5,1	4,4		4,6			4,2			18
20	5,6	4,5	3,8	5,4	4,5		5,2	4,4		4,9	4,3		4,5	4,1		4,2			20
22	5,3	4,4	3,7	5,2	4,3	3,7	5	4,3	3,6	4,8	4,2		4,5	4		4,1	3,8		22
24	5,1	4,2	3,6	5	4,2	3,6	4,9	4,2	3,6	4,7	4,1	3,6	4,4	3,9		4	3,8		24
26	4,9	4,1	3,5	4,8	4,1	3,5	4,7	4	3,5	4,6	4	3,5	4,3	3,8	3,4	4	3,7		26
28	4,7	4	3,5	4,7	4	3,5	4,6	3,9	3,5	4,4	3,9	3,4	4,2	3,8	3,4	3,9	3,6	3,3	28
30	4,6	3,9	3,4	4,5	3,9	3,4	4,4	3,9	3,4	4,3	3,8	3,4	4,1	3,7	3,3	3,8	3,6	3,3	30
32	4,4	3,8	3,4	4,4	3,8	3,4	4,3	3,8	3,4	4,2	3,7	3,4	4	3,6	3,3	3,8	3,5	3,3	32
34	4,1	3,7	3,4	4,2	3,7	3,4	4,2	3,7	3,4	4,1	3,7	3,3	4	3,6	3,3	3,7	3,5	3,2	34
36	3,9	3,6	3,3	4	3,6	3,3	4,1	3,6	3,3	4	3,6	3,3	3,9	3,5	3,3	3,7	3,4	3,2	36
38	3,7	3,5	3,3	3,8	3,5	3,3	3,9	3,6	3,3	3,9	3,5	3,3	3,8	3,5	3,3	3,6	3,4	3,2	38
40	3,5	3,5	3,3	3,6	3,5	3,3	3,8	3,5	3,3	3,8	3,5	3,3	3,7	3,4	3,2	3,5	3,3	3,2	40
42	3,3	3,4	3,3	3,5	3,4	3,3	3,6	3,4	3,3	3,6	3,4	3,3	3,6	3,4	3,2	3,5	3,3	3,2	42
44	3,2	3,4	3,3	3,3	3,4	3,3	3,4	3,4	3,3	3,5	3,4	3,2	3,5	3,3	3,2	3,4	3,3	3,2	44
46	3	3,3	3,3	3,2	3,3	3,3	3,3	3,4	3,3	3,4	3,3	3,2	3,4	3,3	3,2	3,3	3,2	3,2	46
48	2,9	3,3	3,3	3	3,3	3,3	3,2	3,3	3,3	3,3	3,3	3,2	3,3	3,3	3,2	3,2	3,2	3,1	48
50	2,8	3,3	3,3	2,9	3,3	3,3	3	3,3	3,3	3,1	3,3	3,2	3,2	3,2	3,2	3,1	3,1	3,1	50
52	2,7	3,3		2,8	3,3	3,3	2,9	3,3	3,3	3	3,3	3,2	3,1	3,2	3,2	2,9	3	3,1	52
54	2,6	3,3		2,7	3,3	3,3	2,8	3,3	3,3	2,9	3,3	3,2	3	3,2	3,2	2,8	2,9	3	54
56	2,5	3,3		2,6	3,3		2,8	3,3	3,3	2,9	3,2	3,2	2,9	3,2	3,2	2,6	2,8	2,9	56
58				2,6	3,3		2,7	3,3		2,8	3,2	3,2	2,8	3,1	3,2	2,5	2,6	2,7	58
60				2,5	3,3		2,6	3,2		2,7	3,1	3,2	2,5	2,8	2,9	2,3	2,5	2,6	60
62							2,5	3		2,6	2,9		2,3	2,5	2,6	2,1	2,3	2,4	62
64							2,5	2,8		2,4	2,6		2	2,3	2,3	1,4	2,1	2,2	64
66							1,3			2,2	2,3		1,7	2		1,5	1,8		66
68										2	2,1		1,1	1,6		1			68
70										1,7			0,9						70

t\_253\_003\_00012\_00\_000



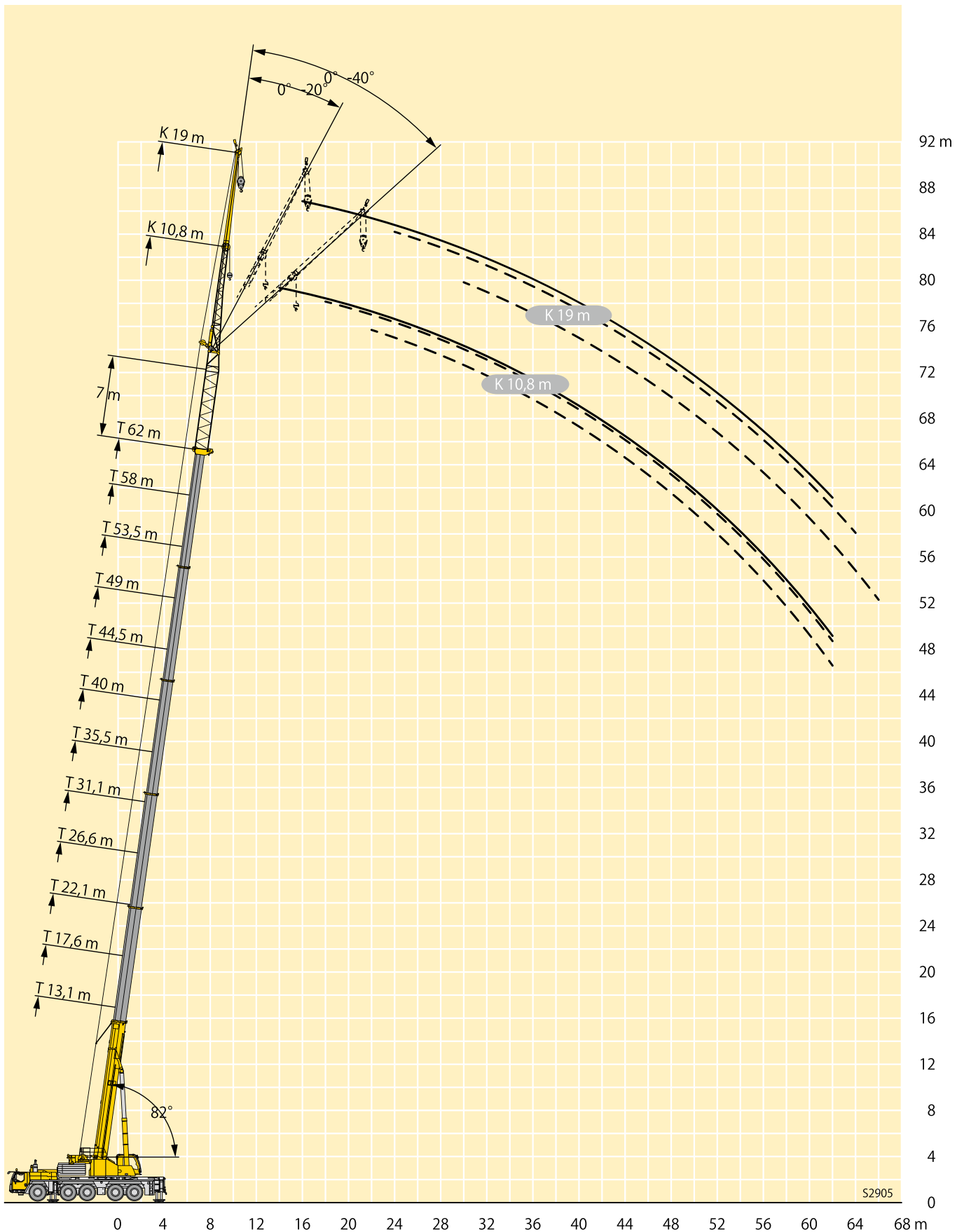

S2905

# 油圧チルトジブ (ブームエクステンション付) 定格総荷重表

LTM 1170NX



m	13,1 m + 7 m			17,6 m + 7 m			22,1 m + 7 m			26,6 m + 7 m			31,1 m + 7 m			35,5 m + 7 m			m
	10,8 m			10,8 m			10,8 m			10,8 m			10,8 m			10,8 m			
	0°	20°	40°	0°	20°	40°	0°	20°	40°	0°	20°	40°	0°	20°	40°	0°	20°	40°	
5	8,6			8,9			9,1			9,1			9,2						5
6	8,7			8,9			9,1			9,2									6
7	8,4	7,8		8,7	7,8		8,9			9			9,1			9,2			7
8	8	7,5		8,5	7,8		8,8	7,8		8,9			9			9,1			8
9	7,6	7,1	6,7	8,2	7,5		8,6	7,8		8,8	7,8		8,9			9			9
10	7,2	6,8	6,6	7,8	7,2	6,7	8,6	7,5		8,6	7,7		8,8	7,8		8,9			10
11	6,9	6,4	6,3	7,5	6,8	6,6	8	7,2	6,7	8,4	7,5		8,7	7,7		8,8	7,8		11
12	6,5	6,2	6	7,1	6,6	6,4	7,6	6,9	6,6	8,1	7,2	6,7	8,4	7,5	6,7	8,7	7,7		12
13	6,1	5,9	5,8	6,8	6,3	6,1	7,4	6,7	6,4	7,8	7	6,6	8,2	7,2	6,7	8,5	7,5	6,7	13
14	5,7	5,6	5,6	6,5	6	5,9	7,1	6,4	6,1	7,5	6,7	6,4	7,9	7	6,6	8,3	7,2	6,7	14
16	5,1	5,2	5,2	5,8	5,6	5,5	6,5	6	5,7	7	6,3	6	7,4	6,6	6,2	7,8	6,8	6,4	16
18	4,6	4,8	4,9	5,3	5,2	5,2	5,9	5,6	5,4	6,5	5,9	5,6	7	6,2	5,9	7,4	6,5	6,1	18
20	4,2	4,4	4,5	4,8	4,9	4,9	5,4	5,3	5,1	6	5,6	5,4	6,5	5,9	5,6	6,9	6,1	5,8	20
22	3,9	4	4,1	4,4	4,5	4,6	5	5	4,9	5,5	5,3	5,1	6	5,6	5,3	6,5	5,8	5,5	22
24	3,6	3,6	3,8	4,1	4,2	4,3	4,6	4,6	4,7	5,1	5	4,9	5,6	5,3	5,1	6	5,6	5,3	24
26	3,3	3,4	3,4	3,8	3,9	3,9	4,3	4,3	4,4	4,7	4,7	4,7	5,2	5,1	4,9	5,6	5,3	5,1	26
28	3,1	3,1		3,5	3,6	3,7	4	4	4,1	4,4	4,4	4,5	4,9	4,8	4,8	5,3	5,1	5	28
30				3,3	3,3		3,7	3,8	3,8	4,2	4,2	4,2	4,6	4,5	4,6	5	4,9	4,8	30
32				3,1	3,2		3,5	3,5		3,9	3,9	4	4,3	4,3	4,3	4,7	4,6	4,6	32
34							3,3	3,3		3,7	3,7	3,8	4,1	4	4,1	4,4	4,4	4,4	34
36							3,2	3,2		3,5	3,5		3,9	3,8	3,9	4,2	4,2	4,2	36
38										3,3	3,3		3,7	3,7	3,7	4	4	4	38
40										3,2	3,2		3,5	3,5		3,8	3,8	3,8	40
42										3,1			3,3	3,3		3,6	3,6	3,7	42
44													3,2	3,2		3,5	3,5		44
46													3,1			3,3	3,3		46
48																3,2	3,2		48
50																3,1			50

t\_253\_003\_00337\_00\_000



m	40 m + 7 m			44,5 m + 7 m			49 m + 7 m			53,5 m + 7 m			58 m + 7 m			62 m + 7 m			m
	10,8 m			10,8 m			10,8 m			10,8 m			10,8 m			10,8 m			
	0°	20°	40°	0°	20°	40°	0°	20°	40°	0°	20°	40°	0°	20°	40°	0°	20°	40°	
8	9,2																		8
9	9,1			9,2															9
10	9			9,1			8,3												10
11	8,9			9			8,3			7,1									11
12	8,8	7,8		8,9			8,2			7,1			5,9						12
13	8,7	7,7		8,8	7,8		8,2			7			5,9						13
14	8,5	7,5	6,7	8,7	7,6		8,1	7,8		7			5,8			5			14
16	8,1	7,1	6,5	8,4	7,3	6,7	8	7,5		6,9	6,8		5,8			5			16
18	7,7	6,7	6,2	8	6,9	6,4	7,8	7,1	6,5	6,8	6,6	6,1	5,7	5,7		4,9	5		18
20	7,3	6,4	5,9	7,6	6,6	6,1	7,6	6,8	6,3	6,7	6,4	5,9	5,6	5,6	5,4	4,9	4,9		20
22	6,9	6,1	5,7	7,2	6,3	5,9	7,3	6,5	6	6,6	6,1	5,7	5,6	5,5	5,2	4,8	4,8	4,8	22
24	6,5	5,8	5,5	6,9	6	5,6	7	6,2	5,8	6,4	5,9	5,5	5,5	5,3	5,1	4,7	4,7	4,7	24
26	6,1	5,5	5,3	6,5	5,8	5,4	6,7	6	5,6	6,2	5,7	5,4	5,4	5,2	5	4,6	4,5	4,5	26
28	5,7	5,3	5,1	6,1	5,5	5,3	6,4	5,8	5,4	6	5,5	5,2	5,3	5	4,9	4,5	4,4	4,4	28
30	5,4	5,1	5	5,7	5,3	5,1	6,1	5,5	5,2	5,7	5,3	5,1	5,1	4,9	4,8	4,3	4,2	4,2	30
32	5	4,9	4,8	5,4	5,2	5	5,8	5,4	5,1	5,6	5,1	4,9	5	4,8	4,7	4,2	4,1	4,1	32
34	4,8	4,7	4,7	5,1	5	4,8	5,5	5,2	5	5,4	5	4,8	4,8	4,7	4,6	4	4	3,9	34
36	4,6	4,5	4,5	4,9	4,7	4,7	5,2	5	4,9	5,2	4,9	4,7	4,6	4,5	4,5	3,9	3,8	3,8	36
38	4,3	4,3	4,3	4,7	4,5	4,5	5	4,8	4,7	5	4,7	4,6	4,5	4,4	4,4	3,7	3,7	3,7	38
40	4,1	4,1	4,1	4,4	4,3	4,4	4,8	4,6	4,6	4,9	4,6	4,5	4,3	4,3	4,3	3,6	3,5	3,6	40
42	3,9	3,9	3,9	4,2	4,2	4,2	4,5	4,4	4,4	4,8	4,5	4,4	4,2	4,1	4,1	3,5	3,4	3,4	42
44	3,8	3,7	3,8	4,1	4	4	4,4	4,2	4,3	4,6	4,4	4,4	4	4	4	3,4	3,3	3,3	44
46	3,6	3,6	3,6	3,9	3,8	3,9	4,2	4,1	4,1	4,4	4,3	4,3	3,9	3,9	3,9	3,2	3,2	3,2	46
48	3,5	3,4		3,7	3,7	3,7	4	3,9	3,9	4,3	4,2	4,2	3,8	3,8	3,8	3,1	3,1	3,1	48
50	3,3	3,3		3,6	3,6		3,8	3,8	3,8	4,1	4	4	3,7	3,7	3,7	2,9	3	3	50
52	3,2	3,2		3,4	3,4		3,7	3,7	3,7	3,8	3,9	3,9	3,6	3,5	3,6	2,8	2,8	2,9	52
54	3,1			3,3	3,3		3,6	3,5		3,5	3,6	3,7	3,5	3,4	3,5	2,6	2,7	2,8	54
56				3,2	3,2		3,4	3,4		3,3	3,3	3,4	3,2	3,3	3,4	2,5	2,5	2,6	56
58				3,1	3,1		3,3	3,3		3,2	3,2		2,9	3,1	3,1	2,3	2,4	2,4	58
60				2,9			3	3,1		3	3,1		2,6	2,8	2,8	1,8	2,2	2,3	60
62							2,8	2,8		2,7	2,8		2,1	2,5		1	1,6	1,9	62
64							2,7			2,5	2,6		1,4	1,8					64
66										2,2	2,3				1,1				66
68										1,6									68

t\_253\_003\_00337\_00\_000

# 油圧チルトジブ (ブームエクステンション付) 定格総荷重表

LTM 1170NX

13.1m—62m   
 7m   
 10.8m   
   
 360°   
 54t   
 4.8m

m	13.1 m + 7 m			17.6 m + 7 m			22.1 m + 7 m			26.6 m + 7 m			31.1 m + 7 m			35.5 m + 7 m			m
	10.8 m			10.8 m			10.8 m			10.8 m			10.8 m			10.8 m			
	0°	20°	40°	0°	20°	40°	0°	20°	40°	0°	20°	40°	0°	20°	40°	0°	20°	40°	
5	8,6			8,9			9,1			9,1			9,2						5
6	8,7			8,9			9,1			9,2			9,2						6
7	8,4	7,8		8,7	7,8		8,9			9			9,1			9,2			7
8	8	7,5		8,5	7,8		8,8	7,8		8,9			9			9,1			8
9	7,6	7,1	6,7	8,2	7,5		8,6	7,8		8,8	7,8		8,9			9			9
10	7,2	6,8	6,6	7,8	7,2	6,7	8,3	7,5		8,6	7,7		8,8	7,8		8,9			10
11	6,9	6,4	6,3	7,5	6,8	6,6	8	7,2	6,7	8,4	7,5		8,7	7,7		8,8	7,8		11
12	6,5	6,2	6	7,1	6,6	6,4	7,6	6,9	6,6	8,1	7,2	6,7	8,4	7,5	6,7	8,7	7,7		12
13	6,1	5,9	5,8	6,8	6,3	6,1	7,4	6,7	6,4	7,8	7	6,6	8,2	7,2	6,7	8,5	7,5	6,7	13
14	5,7	5,6	5,6	6,5	6	5,9	7,1	6,4	6,1	7,5	6,7	6,4	7,9	7	6,6	8,3	7,2	6,7	14
16	5,1	5,2	5,2	5,8	5,6	5,5	6,5	6	5,7	7	6,3	6	7,4	6,6	6,2	7,8	6,8	6,4	16
18	4,6	4,8	4,9	5,3	5,2	5,2	5,9	5,6	5,4	6,5	5,9	5,6	7	6,2	5,9	7,4	6,5	6,1	18
20	4,2	4,4	4,5	4,8	4,9	4,9	5,4	5,3	5,1	6	5,6	5,4	6,5	5,9	5,6	6,9	6,1	5,8	20
22	3,9	4	4,1	4,4	4,5	4,6	5	5	4,9	5,5	5,3	5,1	6	5,6	5,3	6,5	5,8	5,5	22
24	3,6	3,6	3,8	4,1	4,2	4,3	4,6	4,6	4,7	5,1	5	4,9	5,6	5,3	5,1	6	5,6	5,3	24
26	3,3	3,4	3,4	3,8	3,9	3,9	4,3	4,3	4,4	4,7	4,7	4,7	5,2	5,1	4,9	5,6	5,3	5,1	26
28	3,1	3,1		3,5	3,6	3,7	4	4	4,1	4,4	4,4	4,5	4,9	4,8	4,8	5,3	5,1	5	28
30				3,3	3,3		3,7	3,8	3,8	4,2	4,2	4,2	4,6	4,5	4,6	5	4,9	4,8	30
32				3,1	3,2		3,5	3,5		3,9	3,9	4	4,3	4,3	4,3	4,7	4,6	4,6	32
34							3,3	3,3		3,7	3,7	3,8	4,1	4	4,1	4,4	4,4	4,4	34
36							3,2	3,2		3,5	3,5		3,9	3,8	3,9	4,2	4,2	4,2	36
38										3,3	3,3		3,7	3,7	3,7	4	4	4	38
40										3,2	3,2		3,5	3,5		3,8	3,8	3,8	40
42										3,1			3,3	3,3		3,6	3,6	3,7	42
44													3,2	3,2		3,5	3,5		44
46													3,1			3,3	3,3		46
48																3,2	3,2		48
50																3,1			50

t\_253\_003\_00067\_00\_000

13.1m—62m   
 7m   
 10.8m   
   
 360°   
 54t   
 4.8m

m	40 m + 7 m			44,5 m + 7 m			49 m + 7 m			53,5 m + 7 m			58 m + 7 m			62 m + 7 m			m
	10.8 m			10.8 m			10.8 m			10.8 m			10.8 m			10.8 m			
	0°	20°	40°	0°	20°	40°	0°	20°	40°	0°	20°	40°	0°	20°	40°	0°	20°	40°	
8	9,2			9,2															8
9	9,1			9,1															9
10	9			9,1			8,3			7,1									10
11	8,9			9			8,3			7,1									11
12	8,8	7,8		8,9			8,2			7,1			5,9						12
13	8,7	7,7		8,8	7,8		8,2			7			5,9						13
14	8,5	7,5	6,7	8,7	7,6		8,1	7,8		7			5,8						14
16	8,1	7,1	6,5	8,4	7,3	6,7	8	7,5		6,9	6,8		5,8			5			16
18	7,7	6,7	6,2	8	6,9	6,4	7,8	7,1	6,5	6,8	6,6	6,1	5,7	5,7		4,9	5		18
20	7,3	6,4	5,9	7,6	6,6	6,1	7,6	6,8	6,3	6,7	6,4	5,9	5,6	5,6	5,4	4,9	4,9		20
22	6,9	6,1	5,7	7,2	6,3	5,9	7,3	6,5	6	6,6	6,1	5,7	5,6	5,5	5,2	4,8	4,8	4,8	22
24	6,5	5,8	5,5	6,9	6	5,6	7	6,2	5,8	6,4	5,9	5,5	5,5	5,3	5,1	4,7	4,7	4,7	24
26	6,1	5,5	5,3	6,5	5,8	5,4	6,7	6	5,6	6,2	5,7	5,4	5,4	5,2	5	4,6	4,5	4,5	26
28	5,7	5,3	5,1	6,1	5,5	5,3	6,4	5,8	5,4	6	5,5	5,2	5,3	5	4,9	4,5	4,4	4,4	28
30	5,4	5,1	5	5,7	5,3	5,1	6,1	5,5	5,2	5,7	5,3	5,1	5,1	4,9	4,8	4,3	4,2	4,2	30
32	5	4,9	4,8	5,4	5,2	5	5,8	5,4	5,1	5,6	5,1	4,9	5	4,8	4,7	4,2	4,1	4,1	32
34	4,8	4,7	4,7	5,1	5	4,8	5,5	5,2	5	5,4	5	4,8	4,8	4,7	4,6	4	4	3,9	34
36	4,6	4,5	4,5	4,9	4,7	4,7	5,2	5	4,9	5,2	4,9	4,7	4,6	4,5	4,5	3,9	3,8	3,8	36
38	4,3	4,3	4,3	4,7	4,5	4,5	5	4,8	4,7	5	4,7	4,6	4,5	4,4	4,4	3,7	3,7	3,7	38
40	4,1	4,1	4,1	4,4	4,3	4,4	4,8	4,6	4,6	4,9	4,6	4,5	4,3	4,3	4,3	3,6	3,5	3,6	40
42	3,9	3,9	3,9	4,2	4,2	4,2	4,5	4,4	4,4	4,8	4,5	4,4	4,2	4,1	4,1	3,5	3,4	3,4	42
44	3,8	3,7	3,8	4,1	4	4	4,4	4,2	4,3	4,6	4,4	4,4	4	4	4	3,4	3,3	3,3	44
46	3,6	3,6	3,6	3,9	3,8	3,9	4,2	4,1	4,1	4,4	4,3	4,3	3,9	3,9	3,9	3,2	3,2	3,2	46
48	3,5	3,4		3,7	3,7	3,7	4	3,9	3,9	4,2	4,2	4,2	3,8	3,8	3,8	3,1	3,1	3,1	48
50	3,3	3,3		3,6	3,6		3,8	3,8	3,8	3,8	4	4	3,7	3,7	3,7	2,9	3	3	50
52	3,2	3,2		3,4	3,4		3,7	3,7	3,7	3,6	3,7	3,8	3,5	3,5	3,6	2,8	2,8	2,9	52
54	3,1			3,3	3,3		3,5	3,5		3,5	3,4	3,5	3,2	3,3	3,5	2,6	2,7	2,8	54
56				3,2	3,2		3,2	3,3		3,3	3,3	3,4	2,9	3	3,1	2,5	2,5	2,6	56
58				3,1	3,1		3,1	3,1		3	3,1		2,6	2,7	2,8	2,2	2,4	2,4	58
60				2,9			2,9	3		2,7	2,8		2,3	2,5	2,5	1,6	2,1	2,3	60
62							2,8	2,8		2,5	2,5		1,8	2,2		1,4	1,4		62
64							2,5			2,2	2,3		1,2	1,6					64
66										1,9	2								66
68										1,4									68

t\_253\_003\_00067\_00\_000

# 油圧チルトジブ (ブームエクステンション付) 定格総荷重表

## LTM 1170NX

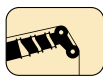

13.1m—62m

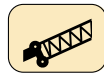

7m

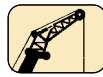

19m

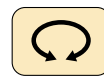
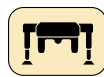

360°

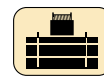

54t



5.3m

m	13,1 m + 7 m			17,6 m + 7 m			22,1 m + 7 m			26,6 m + 7 m			31,1 m + 7 m			35,5 m + 7 m			m
	19 m			19 m			19 m			19 m			19 m			19 m			
	0°	20°	40°	0°	20°	40°	0°	20°	40°	0°	20°	40°	0°	20°	40°	0°	20°	40°	
5	5			5															5
6	5			5			5												6
7	4,9			4,9			5			5			5						7
8	4,9			4,9			4,9			5			5			5			8
9	4,8			4,9			4,9			4,9			5			5			9
10	4,7			4,8			4,9			4,9			4,9			5			10
11	4,6	4,5		4,8			4,8			4,9			4,9			4,9			11
12	4,5	4,5		4,7	4,5		4,8			4,8			4,9			4,9			12
13	4,4	4,3		4,6	4,5		4,7	4,5		4,8	4,5		4,9			4,9			13
14	4,2	4,2		4,5	4,3		4,6	4,5		4,7	4,5		4,8	4,5		4,9			14
16	4	3,9	3,8	4,2	4,1		4,4	4,2		4,6	4,4		4,7	4,5		4,8	4,5		16
18	3,7	3,7	3,7	4	3,9	3,8	4,2	4	3,8	4,4	4,1	3,8	4,6	4,3		4,7	4,4		18
20	3,5	3,5	3,5	3,8	3,7	3,6	4	3,8	3,7	4,2	3,9	3,8	4,4	4,1	3,8	4,5	4,2	3,7	20
22	3,3	3,3	3,3	3,6	3,5	3,4	3,8	3,6	3,5	4	3,8	3,6	4,2	3,9	3,7	4,3	4	3,7	22
24	3,1	3,1	3,1	3,4	3,3	3,3	3,6	3,5	3,4	3,8	3,6	3,5	4	3,7	3,6	4,2	3,9	3,6	24
26	2,9	2,9	3	3,2	3,1	3,1	3,4	3,3	3,2	3,6	3,4	3,3	3,8	3,6	3,4	4	3,7	3,5	26
28	2,8	2,8	2,8	3	3	3	3,3	3,2	3,1	3,5	3,3	3,2	3,7	3,4	3,3	3,8	3,6	3,4	28
30	2,6	2,6	2,7	2,9	2,8	2,9	3,1	3	3	3,3	3,2	3,1	3,5	3,3	3,2	3,7	3,4	3,3	30
32	2,5	2,5	2,7	2,7	2,7	2,8	3	2,9	2,9	3,2	3	3	3,4	3,2	3,1	3,5	3,3	3,2	32
34	2,4	2,5	2,6	2,6	2,6	2,7	2,8	2,8	2,8	3	2,9	2,9	3,2	3,1	3	3,4	3,2	3,1	34
36	2,2	2,3		2,5	2,5	2,6	2,7	2,7	2,7	2,9	2,8	2,8	3,1	3	2,9	3,3	3,1	3	36
38				2,4	2,4		2,6	2,6	2,7	2,8	2,7	2,8	3	2,9	2,9	3,2	3	2,9	38
40				2,3	2,3		2,5	2,5	2,6	2,7	2,6	2,7	2,9	2,8	2,8	3	2,9	2,9	40
42							2,4	2,4		2,6	2,6	2,7	2,8	2,7	2,7	2,9	2,8	2,8	42
44							2,3	2,3		2,5	2,5	2,6	2,7	2,6	2,7	2,8	2,7	2,8	44
46							2,2			2,4	2,4		2,6	2,5	2,6	2,7	2,7	2,7	46
48										2,3	2,3		2,5	2,5	2,6	2,6	2,6	2,7	48
50										2,2			2,4	2,4		2,6	2,5	2,6	50
52													2,3	2,3		2,5	2,5	2,6	52
54													2,2	2,3		2,4	2,4		54
56																2,3	2,4		56
58																2,2	2,3		58

t\_253\_003\_00349\_00\_000

# 油圧チルトジブ (ブームエクステンション付) 定格総荷重表

## LTM 1170NX



13.1m—62m

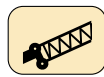

7m

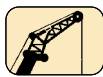

19m



360°



54t



5.3m

m	40 m + 7 m			44,5 m + 7 m			49 m + 7 m			53,5 m + 7 m			58 m + 7 m			62 m + 7 m			m
	19 m			19 m			19 m			19 m			19 m			19 m			
	0°	20°	40°	0°	20°	40°	0°	20°	40°	0°	20°	40°	0°	20°	40°	0°	20°	40°	
9	5																		9
10	5			4,8															10
11	5			4,9			4,8												11
12	4,9			5			4,9												12
13	4,9			4,9			4,8			4,4									13
14	4,9			4,9			4,8			4,4			3,8						14
16	4,8	4,5		4,9			4,8			4,3			3,8			3,3			16
18	4,7	4,5		4,8	4,5		4,7			4,3			3,8			3,4			18
20	4,6	4,3		4,7	4,4		4,6	4,2		4,2	4		3,8			3,4			20
22	4,5	4,1	3,7	4,6	4,2		4,6	4,1		4,2	3,9		3,7	3,7		3,3			22
24	4,3	4	3,6	4,5	4,1	3,6	4,5	4	3,5	4,1	3,9		3,7	3,6		3,3	3,4		24
26	4,2	3,8	3,5	4,3	3,9	3,5	4,3	3,9	3,5	4,1	3,8	3,4	3,6	3,5		3,3	3,3		26
28	4	3,7	3,5	4,2	3,8	3,5	4,2	3,8	3,4	4	3,7	3,4	3,6	3,5	3,3	3,2	3,2		28
30	3,9	3,6	3,4	4	3,7	3,4	4,1	3,7	3,4	3,9	3,6	3,3	3,5	3,4	3,2	3,2	3,2	3,1	30
32	3,7	3,4	3,3	3,9	3,6	3,4	4	3,6	3,4	3,8	3,5	3,3	3,5	3,3	3,1	3,2	3,1	3	32
34	3,6	3,3	3,2	3,7	3,4	3,3	3,9	3,5	3,3	3,7	3,4	3,2	3,4	3,2	3,1	3,1	3	2,9	34
36	3,5	3,2	3,1	3,6	3,3	3,2	3,7	3,4	3,2	3,6	3,3	3,2	3,3	3,1	3	3	3	2,9	36
38	3,3	3,1	3	3,5	3,2	3,1	3,6	3,3	3,2	3,5	3,2	3,1	3,3	3,1	3	3	2,9	2,8	38
40	3,2	3	3	3,4	3,1	3	3,5	3,2	3,1	3,4	3,1	3	3,2	3	2,9	2,9	2,8	2,8	40
42	3,1	2,9	2,9	3,3	3	3	3,4	3,1	3	3,3	3,1	3	3,1	2,9	2,8	2,8	2,8	2,7	42
44	3	2,8	2,8	3,2	3	2,9	3,3	3	3	3,2	3	2,9	3	2,8	2,8	2,7	2,7	2,7	44
46	2,9	2,8	2,8	3	2,9	2,8	3,2	3	2,9	3,1	2,9	2,8	2,9	2,8	2,7	2,6	2,6	2,6	46
48	2,8	2,7	2,7	2,9	2,8	2,8	3,1	2,9	2,8	3	2,8	2,8	2,9	2,7	2,7	2,5	2,5	2,6	48
50	2,7	2,6	2,7	2,9	2,7	2,7	3	2,8	2,8	2,9	2,8	2,7	2,8	2,7	2,6	2,4	2,4	2,5	50
52	2,6	2,6	2,7	2,8	2,7	2,7	2,9	2,7	2,7	2,8	2,7	2,7	2,7	2,6	2,6	2,4	2,4	2,4	52
54	2,6	2,5	2,6	2,7	2,6	2,7	2,8	2,7	2,7	2,8	2,6	2,6	2,7	2,6	2,6	2,3	2,3	2,3	54
56	2,5	2,5	2,6	2,6	2,6	2,6	2,7	2,6	2,7	2,7	2,6	2,6	2,6	2,5	2,5	2,2	2,2	2,3	56
58	2,4	2,4		2,6	2,5	2,6	2,7	2,6	2,6	2,6	2,5	2,6	2,5	2,5	2,5	2,1	2,1	2,2	58
60	2,3	2,4		2,5	2,5		2,6	2,5	2,6	2,6	2,5	2,6	2,5	2,4	2,5	1,9	2,1	2,1	60
62	2,2	2,3		2,4	2,4		2,5	2,5	2,6	2,5	2,4	2,5	2,4	2,4	2,5	1,5	2	2	62
64	2,2			2,3	2,4		2,4	2,4		2,4	2,4	2,5	1,8	2,3	2,5		1,7	2	64
66				2,3	2,3		2,4	2,4		2,3	2,4	2,5	1,1	2	2,3			1,6	66
68				2,2			2,3	2,4		2	2,3			1,3	1,6				68
70							2,1	2,2		1,4	1,9								70
72							2,1			0,8	1,2								72

t\_253\_003\_00349\_00\_000

# 油圧チルトジブ (ブームエクステンション付) 定格総荷重表

## LTM 1170NX



13.1m—62m

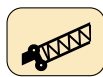

7m

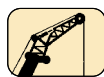

19m



360°

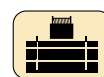

54t



4.8m

m	13,1 m + 7 m			17,6 m + 7 m			22,1 m + 7 m			26,6 m + 7 m			31,1 m + 7 m			35,5 m + 7 m			m
	19 m			19 m			19 m			19 m			19 m			19 m			
	0°	20°	40°	0°	20°	40°	0°	20°	40°	0°	20°	40°	0°	20°	40°	0°	20°	40°	
5	5			5															5
6	5			5			5												6
7	4,9			4,9			5			5			5			5			7
8	4,9			4,9			4,9			5			5			5			8
9	4,8			4,9			4,9			4,9			5			5			9
10	4,7			4,8			4,9			4,9			4,9			5			10
11	4,6	4,5		4,8			4,8			4,9			4,9			4,9			11
12	4,5	4,5		4,7	4,5		4,8			4,8			4,9			4,9			12
13	4,4	4,3		4,6	4,5		4,7	4,5		4,8	4,5		4,9			4,9			13
14	4,2	4,2		4,5	4,3		4,6	4,5		4,7	4,5		4,8	4,5		4,9			14
16	4	3,9	3,8	4,2	4,1		4,4	4,2		4,6	4,4		4,7	4,5		4,8	4,5		16
18	3,7	3,7	3,7	4	3,9	3,8	4,2	4	3,8	4,4	4,1	3,8	4,6	4,3		4,7	4,4		18
20	3,5	3,5	3,5	3,8	3,7	3,6	4	3,8	3,7	4,2	3,9	3,8	4,4	4,1	3,8	4,5	4,2	3,7	20
22	3,3	3,3	3,3	3,6	3,5	3,4	3,8	3,6	3,5	4	3,8	3,6	4,2	3,9	3,7	4,3	4	3,7	22
24	3,1	3,1	3,1	3,4	3,3	3,3	3,6	3,5	3,4	3,8	3,6	3,5	4	3,7	3,6	4,2	3,9	3,6	24
26	2,9	2,9	3	3,2	3,1	3,1	3,4	3,3	3,2	3,6	3,4	3,3	3,8	3,6	3,4	4	3,7	3,5	26
28	2,8	2,8	2,8	3	3	3	3,3	3,2	3,1	3,5	3,3	3,2	3,7	3,4	3,3	3,8	3,6	3,4	28
30	2,6	2,6	2,7	2,9	2,8	2,9	3,1	3	3	3,3	3,2	3,1	3,5	3,3	3,2	3,7	3,4	3,3	30
32	2,5	2,5	2,7	2,7	2,7	2,8	3	2,9	2,9	3,2	3	3	3,4	3,2	3,1	3,5	3,3	3,2	32
34	2,4	2,5	2,6	2,6	2,6	2,7	2,8	2,8	2,8	3	2,9	2,9	3,2	3,1	3	3,4	3,2	3,1	34
36	2,2	2,3		2,5	2,5	2,6	2,7	2,7	2,7	2,9	2,8	2,8	3,1	3	2,9	3,3	3,1	3	36
38				2,4	2,4		2,6	2,6	2,7	2,8	2,7	2,8	3	2,9	2,9	3,2	3	2,9	38
40				2,3	2,3		2,5	2,5	2,6	2,7	2,6	2,7	2,9	2,8	2,8	3	2,9	2,9	40
42							2,4	2,4		2,6	2,6	2,7	2,8	2,7	2,7	2,9	2,8	2,8	42
44							2,3	2,3		2,5	2,5	2,6	2,7	2,6	2,7	2,8	2,7	2,8	44
46							2,2			2,4	2,4		2,6	2,5	2,6	2,7	2,7	2,7	46
48										2,3	2,3		2,5	2,5	2,6	2,6	2,6	2,7	48
50										2,2			2,4	2,4		2,6	2,5	2,6	50
52													2,3	2,3		2,5	2,5	2,6	52
54													2,2	2,3		2,4	2,4		54
56																2,3	2,4		56
58																2,2	2,3		58

t\_253\_003\_00078\_00\_000

# 油圧チルトジブ (ブームエクステンション付) 定格総荷重表

## LTM 1170NX



13.1m—62m

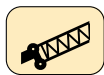

7m

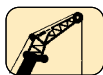

19m



360°

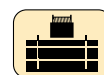

54t



4.8m

m	40 m + 7 m			44,5 m + 7 m			49 m + 7 m			53,5 m + 7 m			58 m + 7 m			62 m + 7 m			m
	19 m			19 m			19 m			19 m			19 m			19 m			
	0°	20°	40°	0°	20°	40°	0°	20°	40°	0°	20°	40°	0°	20°	40°	0°	20°	40°	
9	5																		9
10	5			4,8															10
11	5			4,9			4,8												11
12	4,9			5			4,9												12
13	4,9			4,9			4,8			4,4									13
14	4,9			4,9			4,8			4,4			3,8						14
16	4,8	4,5		4,9			4,8			4,3			3,8			3,3			16
18	4,7	4,5		4,8	4,5		4,7			4,3			3,8			3,4			18
20	4,6	4,3		4,7	4,4		4,6	4,2		4,2	4		3,8			3,4			20
22	4,5	4,1	3,7	4,6	4,2		4,6	4,1		4,2	3,9		3,7	3,7		3,3			22
24	4,3	4	3,6	4,5	4,1	3,6	4,5	4	3,5	4,1	3,9		3,7	3,6		3,3	3,4		24
26	4,2	3,8	3,5	4,3	3,9	3,5	4,3	3,9	3,5	4,1	3,8	3,4	3,6	3,5		3,3	3,3		26
28	4	3,7	3,5	4,2	3,8	3,5	4,2	3,8	3,4	4	3,7	3,4	3,6	3,5	3,3	3,2	3,2		28
30	3,9	3,6	3,4	4	3,7	3,4	4,1	3,7	3,4	3,9	3,6	3,3	3,5	3,4	3,2	3,2	3,2	3,1	30
32	3,7	3,4	3,3	3,9	3,6	3,4	4	3,6	3,4	3,8	3,5	3,3	3,5	3,3	3,1	3,2	3,1	3	32
34	3,6	3,3	3,2	3,7	3,4	3,3	3,9	3,5	3,3	3,7	3,4	3,2	3,4	3,2	3,1	3,1	3	2,9	34
36	3,5	3,2	3,1	3,6	3,3	3,2	3,7	3,4	3,2	3,6	3,3	3,2	3,3	3,1	3	3	3	2,9	36
38	3,3	3,1	3	3,5	3,2	3,1	3,6	3,3	3,2	3,5	3,2	3,1	3,3	3,1	3	3	2,9	2,8	38
40	3,2	3	3	3,4	3,1	3	3,5	3,2	3,1	3,4	3,1	3	3,2	3	2,9	2,9	2,8	2,8	40
42	3,1	2,9	2,9	3,3	3	3	3,4	3,1	3	3,3	3,1	3	3,1	2,9	2,8	2,8	2,8	2,7	42
44	3	2,8	2,8	3,2	3	2,9	3,3	3	3	3,2	3	2,9	3	2,8	2,8	2,7	2,7	2,7	44
46	2,9	2,8	2,8	3	2,9	2,8	3,2	3	2,9	3,1	2,9	2,8	2,9	2,8	2,7	2,6	2,6	2,6	46
48	2,8	2,7	2,7	2,9	2,8	2,8	3,1	2,9	2,8	3	2,8	2,8	2,9	2,7	2,7	2,5	2,5	2,6	48
50	2,7	2,6	2,7	2,9	2,7	2,7	3	2,8	2,8	2,9	2,8	2,7	2,8	2,7	2,6	2,4	2,4	2,5	50
52	2,6	2,6	2,7	2,8	2,7	2,7	2,9	2,7	2,7	2,8	2,7	2,7	2,7	2,6	2,6	2,4	2,4	2,4	52
54	2,6	2,5	2,6	2,7	2,6	2,7	2,8	2,7	2,7	2,8	2,6	2,6	2,7	2,6	2,6	2,3	2,3	2,3	54
56	2,5	2,5	2,6	2,6	2,6	2,6	2,7	2,6	2,7	2,7	2,6	2,6	2,6	2,5	2,5	2,2	2,2	2,3	56
58	2,4	2,4		2,6	2,5	2,6	2,7	2,6	2,6	2,6	2,5	2,6	2,5	2,5	2,5	2,1	2,1	2,2	58
60	2,3	2,4		2,5	2,5		2,6	2,5	2,6	2,5	2,5	2,6	2,5	2,4	2,5	1,9	2,1	2,1	60
62	2,2	2,3		2,4	2,4		2,5	2,5	2,6	2,5	2,4	2,5	2,2	2,4	2,5		2	2	62
64	2,2			2,3	2,4		2,4	2,4		2,4	2,4	2,5	1,6	2,3	2,4		1,6	1,9	64
66				2,3	2,3		2,3	2,4		2,2	2,3	2,5	0,9	1,8	2,1			1,5	66
68				2,2			2,2	2,3		1,8	2,2			1,1	1,4				68
70							2,1	2,2		1,2	1,7								70
72							2				1								72

t\_253\_003\_00078\_00\_000

# 主寸法

# LTM 1170NX

## 外観寸法

単位：mm

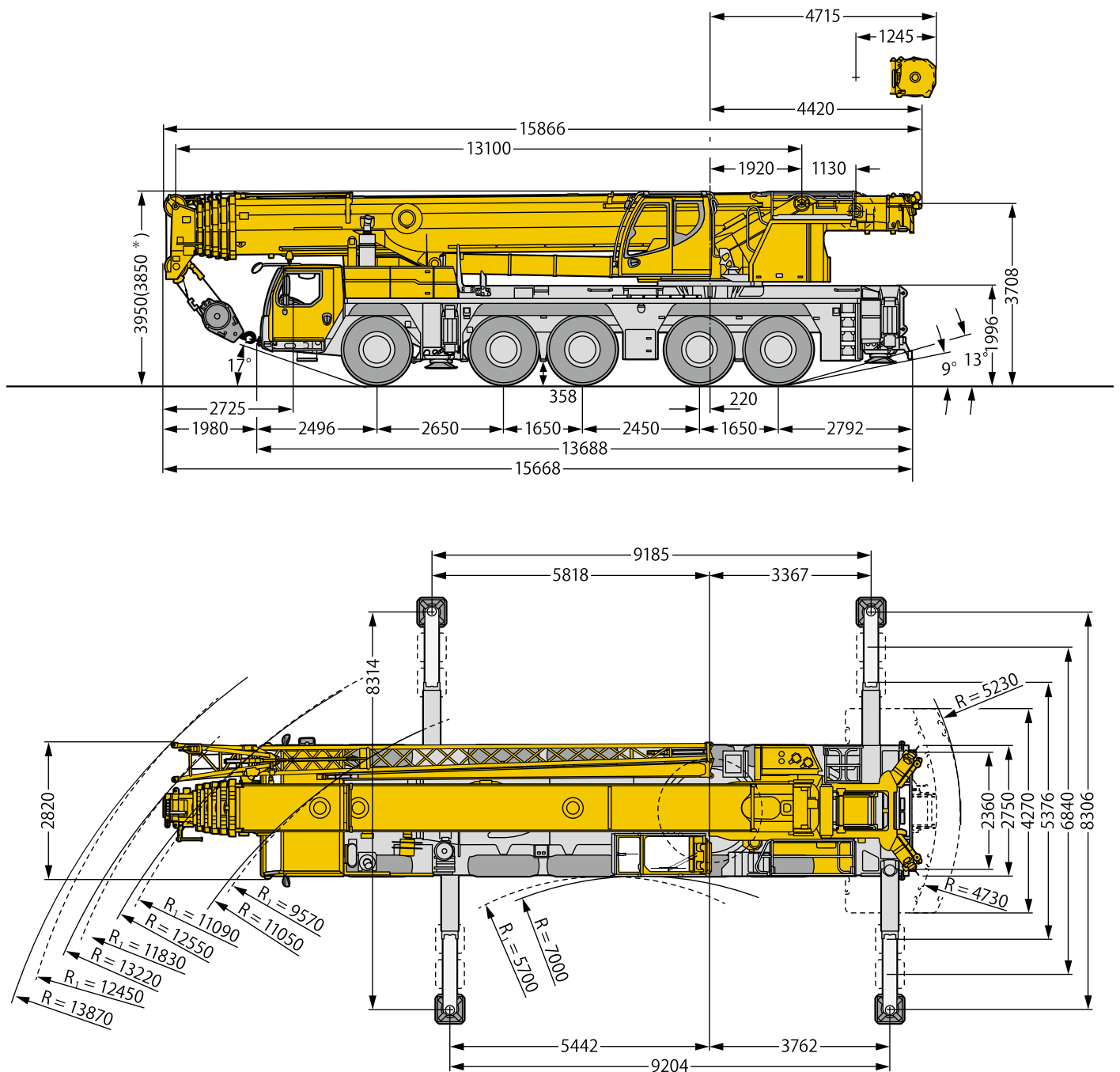

\*サスペンションを100mm下げた状態  
R1 = 全輪ステアリング時

リープヘル・ジャパン株式会社

〒230-0053 横浜市鶴見区大黒町5番39号

TEL. 045-505-8687 (営業)

045-505-8689 (サービス)

FAX. 045-505-8683

なお、本仕様は予告なく変更することがあります。

TD 253.01.DEFISR02.2015  
2016.05.1000N